

H2O MOP X5™

5 IN 1 STEAM MOP

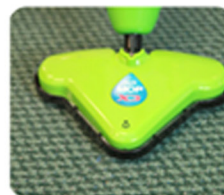

USER'S GUIDE GUIDE DE L'UTILISATEUR GUÍA DE USUARIO

WARNING!!!

Please follow Cleaning Instructions for longer Life of your X5 Mop.

MODEL No
No DE MODÈLE
NÚMERO DE MODELO

EP 2199-B

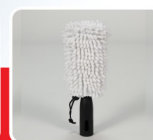

THANK YOU NOTE: MERCİ: AGRADECIMIENTO:

Congratulations on your choice of the H2O MOP X5™; a new, more compact and lighter steam cleaner that easily converts from a floor mop and carpet cleaner into a powerful hand-held steamer.

The H2O MOP X5™ is a new way of cleaning that is effective and far more hygienic than conventional methods. The H2O MOP X5™ increases cleaning power and helps sanitize by converting water to steam and using a microfiber cloth to enhance absorbency. Dirt and grime can be eliminated in a matter of seconds. Cleaning with the H2O MOP X5™ is environmentally friendly, as it uses the active power of steam without the use of detergents. Regular steam cleaning also helps destroy dust mites, and some types of bacteria, fungus and mildew.

Thane Direct and its affiliated companies assume no liability for personal injury or property damage resulting from the misuse of the H2O MOP X5™, including the failure to comply with the instructions contained in this User's Guide or provided by the manufacturer or distributor of the treated surface.

IMPORTANT SAFETY INFORMATION READ ALL INSTRUCTIONS BEFORE USING THIS STEAM CLEANER.

Nous vous félicitons d'avoir acquis le nouveau H2O MOP X5™, un balai à vapeur compact et léger qui nettoie les planchers et les tapis et que vous pouvez convertir en un puissant nettoyeur à vapeur portable.

Le H2O MOP X5™ permet un nettoyage efficace et beaucoup plus sain que les méthodes conventionnelles. Grâce à un tampon microfibre absorbant, le H2O MOP X5™ nettoie mieux et aide à assainir votre environnement puisqu'il transforme l'eau en vapeur. Il ne faut que quelques secondes pour éliminer taches et saletés. Le H2O MOP X5™ est écologique puisqu'il émet de la vapeur, sans aucun détergent. Le nettoyage à la vapeur permet de détruire les acariens et certains types de bactéries, de champignons et de moisissures.

Thane Direct et ses filiales n'assument aucune responsabilité pour les blessures physiques ou les dégâts matériels résultant d'un mauvais usage du H2O MOP X5™, y compris le non-respect des instructions contenues dans ce guide de l'utilisateur ou fournies par le fabricant de la surface nettoyée ou le distributeur.

CONSIGNES DE SÉCURITÉ IMPORTANTES LIRE LES INSTRUCTIONS AVANT D'UTILISER CE BALAI À VAPEUR.

Felicitaciones por haber elegido el H2O MOP X5™, un limpiador a vapor nuevo, más compacto y liviano que se transforma fácilmente de un limpiador de suelos y alfombras en un potente vaporizador manual.

El H2O MOP X5™ ofrece una nueva manera de limpiar, que es eficaz y mucho más higiénica que los métodos convencionales. El H2O MOP X5™ aumenta el poder de limpieza y ayuda a desinfectar, ya que convierte el agua en vapor y utiliza un paño de microfibras que ofrece mayor absorción.

Podrá eliminar la suciedad y las manchas en cuestión de segundos. La limpieza con el H2O MOP X5™ es ecológica porque utiliza el poder activo del vapor sin necesidad de detergentes. La limpieza regular con vapor también ayuda a combatir los ácaros, así como algunos tipos de bacterias, hongos y moho.

Thane Direct y sus compañías afiliadas no asumen ninguna responsabilidad por lesiones personales o daños a la propiedad debidos al uso incorrecto del H2O MOP X5™, lo cual incluye no cumplir con las instrucciones que se dan en esta Guía del usuario o las suministradas por el fabricante o el distribuidor de la superficie tratada.

INFORMACIÓN IMPORTANTE DE SEGURIDAD LEA LA TOTALIDAD DE LAS INSTRUCCIONES ANTES DE UTILIZAR EL LIMPIADOR

CONTENTS

TABLE DES MATIÈRES

ÍNDICE

IMPORTANT SAFEGUARDS.....	3
INTRODUCTION TO THE H2O MOP X5™	6
KEY FEATURES	7
PARTS AND ACCESSORIES	8
HOW TO ASSEMBLE THE H2O MOP X5™.....	9
HOW TO USE THE H2O MOP X5™.....	10-11
HOW TO ASSEMBLE THE HAND-HELD STEAMER	12
HOW TO USE THE HAND-HELD STEAMER.....	13
SAFETY PRESSURE RELEASE VALVE AND AFTER USE.....	14
ACCESSORY USAGE	15-16
CLEANING AND MAINTENANCE	21-22
TROUBLESHOOTING GUIDE	23

IMPORTANTES MISES EN GARDE.....	4
PRÉSENTATION DU H2O MOP X5™	6
PRINCIPALES CARACTÉRISTIQUES	7
PIÈCES ET ACCESSOIRES	8
COMMENT ASSEMBLER LE H2O MOP X5™.....	9
COMMENT UTILISER LE H2O MOP X5™.....	10-11
COMMENT ASSEMBLER LE NETTOYEUR À VAPEUR PORTABLE	12
COMMENT UTILISER LE NETTOYEUR À VAPEUR PORTABLE.....	13
SOUPAPE DE SÛRETÉ ET APRÈS UTILISATION	14
UTILISATION DES ACCESSOIRES	17-18
NETTOYAGE ET ENTRETIEN	21-22
GUIDE DE DÉPANNAGE	23

PRECAUCIONES IMPORTANTES	5
PRESENTACIÓN DEL H2O MOP X5™	6
CARACTERÍSTICAS PRINCIPALES	7
PIEZAS Y ACCESORIOS	8
MONTAJE DEL H2O MOP X5™.....	9
USO DEL H2O MOP X5™	10-11
ARMADO DEL VAPORIZADOR MANUAL	12
CÓMO UTILIZAR EL VAPORIZADOR MANUAL	13
VÁLVULA DE SEGURIDAD PARA LIBERAR LA PRESIÓN Y POSTUSO.....	14
USO DE LOS ACCESORIOS	19-20
LIMPIEZA Y MANTENIMIENTO	21-22
GUÍA DE RESOLUCIÓN DE PROBLEMAS	23

IMPORTANT SAFEGUARDS

PLEASE READ ALL PRODUCT INSTRUCTIONS CAREFULLY. FAILURE TO FOLLOW THE PRODUCT INSTRUCTIONS WILL VOID YOUR WARRANTY.

USE YOUR H2O MOP X5™ ONLY AS DIRECTED IN THIS MANUAL AND ONLY WITH THE MANUFACTURER'S RECOMMENDED ACCESSORIES. USE OF ATTACHMENTS OR ACCESSORIES NOT PROVIDED OR SOLD BY THE MANUFACTURER OR BY AUTHORIZED RESELLERS MAY CAUSE FIRE, ELECTRIC SHOCK OR INJURY.

AS WITH ANY ELECTRICAL APPLIANCE, BASIC PRECAUTIONS SHOULD ALWAYS BE OBSERVED WHEN USING THIS PRODUCT, INCLUDING THE FOLLOWING:

WARNING

1. Verify that the main voltage indicated on the Rating Plate on this appliance corresponds with the voltage of your electrical outlet.
2. In order to protect against risk of electric shock, only plug this appliance into properly grounded outlets.
3. This appliance is designed for household use only. Do not use outdoors. Commercial use of the H2O MOP X5™ voids the manufacturer's warranty.
4. Do not leave the H2O MOP X5™ unattended while plugged in.
5. Close attention is necessary when used near children, pets or plants. Never direct steam towards people, animals or plants, as hot steam emission may cause scalding.
6. Do not allow the H2O MOP X5™ to be used as a toy. Children should be supervised to ensure that they do not play with this appliance.
7. This appliance is not intended for use by persons with physical, sensory or mental impairments unless they are instructed and supervised during use by an able and experienced adult responsible for their safety.
8. Do not handle the plug or the H2O MOP X5™ with wet hands or operate without shoes. Do not immerse the H2O MOP X5™ in water or other liquids. The liquid or steam should not be directed towards equipment containing electrical components, such as the interior of ovens.
9. Do not use this appliance with a damaged cord or plug. If it is not working as it should, or if it has been dropped, damaged, left outdoors, or immersed in water, return it to the distributor. If the supply cord is damaged, it must be replaced by the manufacturer or a qualified repair facility to avoid hazard.
10. Never force the plug into an outlet or pull or carry the unit by the cord. Do not use the cord as a handle, close a door on the cord or pull the cord around sharp edges or corners. Keep the cord away from heated surfaces.
11. Do not use extension cords or outlets with inadequate current-carrying capacity, and in order to avoid circuit overload, do not operate another appliance on the same socket (circuit) as the H2O MOP X5™.
12. To disconnect the H2O MOP X5™, turn the Power Switch (O / I) to the "OFF" position; then remove the plug from the outlet.
13. Unplug the unit after each use or before servicing. In order to safely unplug the unit, grasp the plug and gently pull. Do not unplug the unit by pulling on the cord.
14. Do not insert any objects into openings in the unit or use it with any of its openings blocked.
15. Store your H2O MOP X5™ indoors in a cool and dry place. Never leave the H2O MOP X5™ outdoors.
16. Keep your work area well lit and use extra caution when using on stairs.
17. Do not use the unit without water in the Water Tank, and do not use the Mop Head without first attaching the floor cloth.
18. Stop using the H2O MOP X5™ if you observe water leakage, and contact a qualified technician.
19. Never put hot water or liquids such as alcohol-based or detergent products into the Water Tank. This will make operation unsafe and damage the unit.
20. Always keep the steam opening clear of any obstructions. Avoid placing the steam opening on soft surfaces to avoid blocking the flow of steam. Keep the steam opening free from lint, hair and other potential obstructions to ensure proper steam flow.
21. Do not use the H2O MOP X5™ in spaces that are exposed to flammable, explosive or toxic vapor such as paint thinner or oil-based paint.
22. Do not use on leather, wax-polished furniture or floors, unsealed hardwood or parquet floors, unglazed ceramic floors, synthetic fabrics, velvet or other delicate steam-sensitive materials.
23. Do not use this appliance for space heating purposes or place it on or near hot surfaces such as a hot gas or electric burner, or in a heated oven.
24. Do not use this appliance for other than its intended use.

SAVE THESE INSTRUCTIONS

IMPORTANTES MISES EN GARDE

S.V.P., LIRE ATTENTIVEMENT TOUTES LES INSTRUCTIONS AU SUJET DE CE PRODUIT. LE NON-RESPECT DE CES RECOMMANDATIONS ENTRAÎNERA L'ANNULATION DE LA GARANTIE.

UTILISEZ VOTRE H2O MOP X5™ SELON LES INSTRUCTIONS DE CE GUIDE ET N'UTILISEZ QUE LES ACCESSOIRES RECOMMANDÉS PAR LE FABRICANT. L'USAGE DE PIÈCES OU D'ACCESSOIRES NON FOURNIS OU VENDUS PAR LE FABRICANT OU UN REVENDEUR AGRÉÉ POURRAIT PROVOQUER UN INCENDIE, UN CHOC ÉLECTRIQUE OU DES BLESSURES.

COMME TOUT AUTRE APPAREIL ÉLECTRIQUE, DES PRÉCAUTIONS ÉLÉMENTAIRES, DONT CELLES QUI SUIVENT, DOIVENT ÊTRE PRISES LORSQUE VOUS FAITES USAGE DE CE PRODUIT:

AVERTISSEMENT

1. Assurez-vous que la tension principale indiquée sur la plaque signalétique correspond à la tension fournie par votre installation électrique.
2. Afin de vous protéger contre les chocs électriques, branchez l'appareil dans une prise de courant directement mise à la terre.
3. Cet appareil est pour usage domestique seulement. Ne pas utiliser à l'extérieur. Une utilisation commerciale du H2O MOP X5™ annulera la garantie du fabricant.
4. Ne pas laisser un H2O MOP X5™ branché sans surveillance.
5. Portez une attention particulière lorsque l'appareil est utilisé à proximité des enfants, des animaux ou des plantes. Ne jamais diriger la vapeur vers les enfants, les animaux ou les plantes.
6. Le H2O MOP X5™ n'est pas un jouet. Assurez-vous que les enfants ne jouent pas avec cet appareil.
7. Cet appareil ne doit pas être utilisé par des personnes atteintes de déficience mentale, sensorielle ou physique, sauf si elles sont surveillées par une personne responsable de leur sécurité et bien-être.
8. Ne pas manipuler la prise d'alimentation ou le H2O MOP X5™ avec des mains humides ou sans porter des souliers. Ne pas immerger le H2O MOP X5™ dans l'eau ou tout autre liquide. Les jets de vapeur ne doivent pas être dirigés vers un équipement qui contient des éléments électriques comme, par exemple, un four.
9. Ne pas utiliser cet appareil avec un cordon ou une prise d'alimentation détérioré(e). Si l'appareil ne fonctionne pas correctement, ou s'il a été endommagé, s'il a été immergé ou s'il a été laissé à l'extérieur, retournez-le au distributeur. Si le cordon d'alimentation est défectueux, il devra être remplacé par le fabricant ou un technicien qualifié afin d'éviter les accidents.
10. Ne jamais brancher la prise avec trop de vigueur, ni tirer ou soulever l'appareil avec le cordon d'alimentation. Ne jamais utiliser le cordon comme poignée, évitez de le coincer dans un cadre de porte et ne pas le tirer autour des bords ou coins tranchants. Éloignez le cordon de toutes surfaces chaudes.
11. Ne pas utiliser un cordon ou une prise d'alimentation sans capacité de transport de courant adéquate. Pour éviter une surcharge électrique, ne pas brancher un autre appareil dans la même prise murale pendant l'utilisation du H2O MOP X5™.
12. Pour débrancher le H2O MOP X5™, mettez le commutateur (O/I) à « OFF ». Retirez ensuite le cordon de la prise d'alimentation.
13. Débranchez l'appareil après chaque utilisation ou avant d'en faire l'entretien. Pour débrancher correctement l'appareil, retirez lentement le cordon d'alimentation. Ne jamais débrancher en tirant le cordon.
14. N'insérez pas d'objet dans les ouvertures de l'appareil. Ne pas utiliser l'appareil avec des ouvertures bloquées.
15. Rangez votre H2O MOP X5™ à l'intérieur, dans un endroit frais et sec. Ne jamais laisser votre H2O MOP X5™ à l'extérieur.
16. Gardez votre espace de travail bien éclairé et doublez de prudence lorsque vous utilisez l'appareil dans les escaliers.
17. Assurez-vous que le réservoir contient suffisamment d'eau avant d'utiliser l'appareil et que le tampon est bien attaché à la tête de balai.
18. Cessez immédiatement d'utiliser votre H2O MOP X5™ si vous notez une fuite. Contactez immédiatement un technicien qualifié.
19. Ne jamais remplir le réservoir avec de l'eau chaude, des liquides à base d'alcool ou des produits pour le nettoyage. Vous risqueriez ainsi d'endommager l'appareil.
20. Toujours vous assurer que le bec de vapeur n'est pas obstrué. Ne pas le placer sur des surfaces molles pour éviter de bloquer le jet de vapeur. Le bec de vapeur doit être libre de tissu, de cheveux ou de tout autre obstruction pour assurer un jet continu.
21. Ne jamais utiliser le H2O MOP X5™ dans des espaces exposés aux flammes, aux vapeurs toxiques ou aux matières explosives, telles que le diluant à peinture ou la peinture à base d'huile.
22. Ne pas utiliser sur le cuir, sur les planchers ou meubles cirés, sur le bois dur non scellé ou les parquets, sur la céramique non-vitrifiée, sur les tissus synthétiques, sur le velours ou sur tout autre matériau sensible à la vapeur.
23. Ne pas utiliser cet appareil pour réchauffer un espace ou le placer près de surfaces chaudes, telles qu'un brûleur à gaz ou électrique chaud ou dans un four chauffé.
24. N'utilisez pas cet appareil pour un usage autre que celui auquel il est destiné.

CONSERVEZ CES INSTRUCTIONS

PRECAUCIONES IMPORTANTES

LEA ATENTAMENTE TODAS LAS INSTRUCCIONES DEL PRODUCTO. SI NO SIGUE LAS INSTRUCCIONES DEL PRODUCTO, LA GARANTÍA PERDERÁ VALIDEZ

UTILICE EL H2O MOP5™ ÚNICAMENTE COMO SE INDICA EN ESTE MANUAL Y CON LOS ACCESORIOS RECOMENDADOS POR EL FABRICANTE. EL USO DE ACCESORIOS O COMPLEMENTOS NO PROVISTOS O VENDIDOS POR EL FABRICANTE O SUS DISTRIBUIDORES AUTORIZADOS PUEDE CAUSAR INCENDIOS, DESCARGAS O LESIONES.

AL IGUAL QUE CON CUALQUIER APARATO ELÉCTRICO, SIEMPRE DEBE TOMAR PRECAUCIONES BÁSICAS DE SEGURIDAD AL UTILIZAR ESTE PRODUCTO:

ADVERTENCIA

1. Verifique que el voltaje principal que se indica en la placa de identificación del aparato coincida con el de su corriente.
2. Para lograr protección constante contra el riesgo de descarga, conecte este equipo únicamente a una corriente con la debida descarga a tierra.
3. Este electrodoméstico está diseñado exclusivamente para uso doméstico. No lo utilice al aire libre. El uso comercial del H2O MOP X5™ anulará la garantía del fabricante.
4. No deje el H2O MOP X5™ sin supervisión mientras esté enchufado.
5. Debe tener especial cuidado al utilizarlo cerca de niños, mascotas o plantas. Nunca dirija el vapor hacia las personas, los animales o las plantas, ya que la emisión de vapor puede provocar quemaduras.
6. No permita que los niños jueguen con el H2O MOP X5™. Es necesario supervisar a los niños para asegurarse de que no jueguen con el equipo.
7. Este aparato no ha sido pensado para ser utilizado por personas con impedimentos físicos, sensoriales o mentales; a menos que cuenten, durante el uso, con la orientación y supervisión de un adulto capaz, experimentado y responsable de su seguridad.
8. No manipule el enchufe o el H2O MOP X5™ con las manos húmedas ni lo utilice sin calzado. No sumerja el H2O Mop X5™ en agua u otros líquidos. Evite dirigir el líquido o el vapor hacia equipos que contengan componentes eléctricos, como el interior del horno.
9. No opere este aparato con un cable o un enchufe dañados. Si no funciona como corresponde, se ha caído o ha sufrido daños, ha quedado al aire libre o ha sido sumergido en el agua, devuélvalo al distribuidor. Si el cable de alimentación está dañado, debe ser reemplazado por el fabricante o en una instalación de reparación calificada a fin de evitar riesgos.
10. Nunca fuerce el enchufe en una corriente ni tire del cable o transporte la unidad sujetándola por el cable. No utilice el cable como una manija. Tenga cuidado de no cerrar una puerta contra el cable y de no hacer pasar el cable por bordes o esquinas afiladas. Manténgalo alejado de superficies calientes.
11. No utilice extensiones con una capacidad de corriente inadecuada y, a fin de evitar sobrecargar el circuito, no utilice otro artefacto en el mismo enchufe (circuito) que el H2O MOP X5™.
12. Para desconectar el H2O MOP X5™, lleve el interruptor de encendido a la posición de apagado y luego retire el enchufe de la corriente.
13. Desconecte la unidad después de usarla o antes de realizar un servicio. Para desenchufar la unidad de forma segura, tome el enchufe y tire suavemente de él. No la desenchufe tirando del cable.
14. No inserte ningún objeto en las aberturas de esta unidad ni la utilice si las aberturas están bloqueadas.
15. Guarde el H2O Mop X5™ en un lugar fresco y seco, en el interior de la casa. Nunca deje el H2O MOP X5™ al aire libre.
16. Mantenga el lugar de trabajo correctamente iluminado y tenga especial cuidado al utilizar este equipo en escaleras.
17. No utilice la unidad sin agua en el tanque de agua y no utilice el cabezal trapeador sin colocarle primero el paño para pisos.
18. Deje de usar el H2O MOP X5™ si observa filtraciones de agua y comuníquese con un técnico calificado.
19. No coloque agua caliente ni otros líquidos, como productos a base de alcohol o detergentes en el tanque de agua. Si lo hace, el funcionamiento no será seguro y podrá dañar el equipo.
20. Mantenga la salida de vapor siempre libre de obstrucciones. Evite colocar la salida de vapor sobre superficies blandas para no bloquear el flujo de vapor. Mantenga las aberturas para vapor libres de pelusas, cabellos y otras posibles obstrucciones para asegurar el flujo correcto del vapor.
21. No utilice su H2O Mop X5™ en lugares que contengan vapores inflamables, explosivos o tóxicos, tales como solventes para pinturas o pinturas al óleo.
22. No lo utilice sobre cuero, muebles o suelos que tengan superficies enceradas y lustradas, ni sobre pisos de madera dura o de parquet sin sellar, pisos de baldosas sin vidriar, fibras sintéticas, terciopelo u otros materiales sensibles al vapor.
23. No utilice este aparato con fines de calefacción ni lo coloque encima o cerca de cocinas a gas o eléctricas, u hornos que estén calientes.
24. No utilice este artefacto para fines distintos de aquellos para los que ha sido diseñado.

CONSERVE ESTAS INSTRUCCIONES

INTRODUCTION TO H2O YOUR MOP X5™

PRÉSENTATION DE VOTRE H2O MOP X5™

PRESENTACIÓN DEL H2O MOP X5™

The H2O MOP X5™ is designed to thoroughly clean floor surfaces, such as marble, ceramic, carpet, stone, linoleum, sealed hardwood floors and parquet.

Test the H2O MOP X5™ on a small isolated area of your flooring prior to overall use on floor surfaces. The heat and steam action may remove the wax on surfaces treated with wax. Do not let unit stand on any wood or heat-sensitive floors for an extended period of time. Water marks, discoloration or damage to the floor surface can occur if the unit is left operating too long in one place. When using on vinyl, linoleum or any other heat-sensitive floors, use extra caution. Too much heat can melt glue in the flooring. Use only on laminated flooring that has been laid professionally and without any gaps or cracks that would permit the entry of moisture. Not all floor types are suitable for steam cleaning. Always check the use and care instructions of your flooring manufacturer or distributor before using the H2O MOP X5™. When in doubt, consult a flooring specialist.

For Best Results:

- Sweep or vacuum floor prior to using the H2O MOP X5™.
- To avoid accumulation of excess water, the Microfiber Cloth must be clean and dry before use.

IMPORTANT

- Never steam at one spot for too long.
- Do not put hands or feet under the steam mop.
- It is normal to hear a pulsing noise during use, indicating that the mop is producing steam.
- There may be some minor "spitting" of water mixed with the steam.

Le H2O MOP X5™ est conçu pour nettoyer les revêtements tels que le marbre, la céramique, le tapis, la pierre, le linoléum, les planchers de bois franc et les parquets.

Testez le H2O MOP X5™ sur une petite surface avant de nettoyer la surface complète. La chaleur et la vapeur pourraient enlever la cire sur des surfaces déjà cirées. Ne laissez pas l'appareil au repos pendant une trop longue période sur une surface boisée ou toute autre superficie sensible à la chaleur. Des marques d'eau et une décoloration pourraient apparaître et causer des dommages si l'appareil est utilisé pendant trop longtemps au même endroit. Soyez très prudent si vous utilisez l'appareil sur le vinyle, le linoléum ou autre revêtement sensible à la chaleur. La vapeur émise pourrait faire fondre la colle. Pour éviter une pénétration de l'humidité, n'utilisez que sur des planchers laminés et sans fissures qui ont été installés par un professionnel. Le nettoyage à la vapeur n'est pas recommandé pour tous les revêtements. Vérifiez toujours les recommandations du fabricant de revêtement de sol ou du distributeur avant d'utiliser le H2O MOP X5™. En cas de doute, consultez un spécialiste des planchers.

Pour de meilleurs résultats :

- Balayez ou nettoyez le plancher avec l'aspirateur avant d'utiliser le H2O MOP X5™.
- Pour éviter une accumulation d'eau, le tampon doit être propre et sec avant l'utilisation.

IMPORTANT

- Ne jamais vaporiser trop longtemps au même endroit.
- Ne pas mettre les mains ou les pieds sous le balai à vapeur.
- Il est normal d'entendre un sifflement pendant l'utilisation, ce qui signifie que l'appareil produit de la vapeur.
- Il peut y avoir quelques gouttes d'eau éjectées avec la vapeur.

El H2O MOP X5™ está diseñado para la limpieza profunda de superficies de pisos tales como mármol, baldosas, alfombras, piedra, linóleo, madera dura sellada y parquet.

Pruebe el H2O MOP X5™ en una pequeña zona aislada de su piso antes de utilizarlo en toda la superficie. La acción del calor y el vapor puede eliminar la cera de las superficies tratadas con cera. No deje el equipo sobre ningún tipo de piso sensible al calor o de madera durante un período prolongado. Si la unidad se deja en funcionamiento durante un tiempo extenso en un lugar, puede provocar marcas de agua, decoloración o daños en las superficies de los pisos. Si utiliza el equipo sobre vinilo, linóleo u otro tipo de pisos sensibles al calor, hágalo con la mayor precaución. El exceso de calor puede derretir el adhesivo del piso. Utilice este artefacto únicamente sobre pisos laminados que hayan sido instalados de manera profesional y sin separaciones o grietas que puedan permitir la entrada de humedad. No todos los tipos de pisos se pueden limpiar al vapor. Antes de utilizar el H2O MOP X5™, verifique siempre las instrucciones de uso y cuidado del fabricante o distribuidor de su piso. En caso de duda, consulte a un especialista en pisos.

Para obtener los mejores resultados:

- Barra o aspire el piso antes de utilizar el H2O MOP X5™.
- Para evitar la acumulación de agua, el paño de microfibra debe estar limpio y seco antes de su uso.

IMPORTANTE

- Nunca aplique vapor en un mismo lugar durante un período excesivamente prolongado.
- No coloque las manos o los pies debajo del trapeador de vapor.
- Es normal que, durante el uso, escuche un sonido que indica que el trapeador está produciendo vapor.
- Quizás haya una ligera salpicadura de agua mezclada con el vapor.

KEY FEATURES

PRINCIPALES CARACTERÍSTICAS

CARACTERÍSTICAS PRINCIPALES

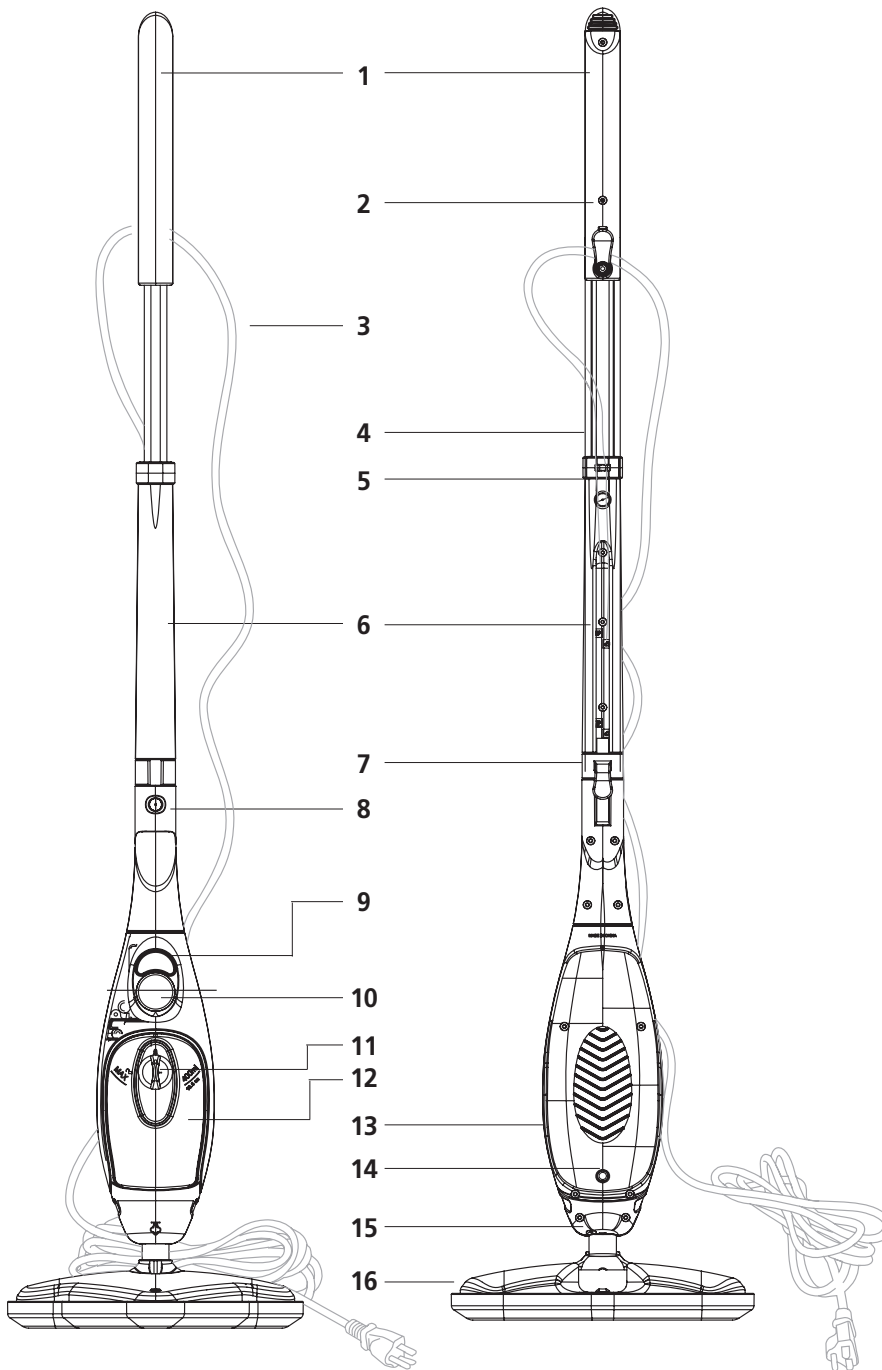

Front view
 Vue de face
 Vista frontal

Back view
 Vue arrière
 Vista posterior

1. Curved Handle
2. Upper Cord Wrap
3. Power Supply Cord
4. Cord Holder
5. Curved Handle Lock Button
6. Extension Handle
7. Lower Cord Wrap
8. Extension Handle Lock Button
9. Power Switch (O / I) with LED ON/OFF Light
10. Steam Regulator
11. Water Tank Cap
12. Water Tank
13. Main Body
14. Lock Button (on Main Body)
15. Safety Pressure Release Valve
16. Mop Head

1. Poignée incurvée
2. Rembobineur de cordon supérieur
3. Cordon d'alimentation
4. Support de cordon
5. Verrouillage de la poignée incurvée
6. Poignée de rallonge
7. Rembobineur de cordon inférieur
8. Verrouillage de la poignée de rallonge
9. Commutateur (O/I) avec voyant lumineux ON/OFF.
10. Régulateur de vapeur
11. Bouchon de réservoir d'eau
12. Réservoir d'eau
13. Corps principal
14. Bouton de verrouillage (corps principal)
15. Soupape de sûreté
16. Tête de balai

1. Manija curva
2. Enganche superior del cable
3. Cable de alimentación
4. Sujeción del cable
5. Botón de traba de la manija curva
6. Manija de extensión
7. Enganche inferior del cable
8. Botón de traba de la manija de extensión
9. Interruptor de encendido con LED indicador
10. Regulador de vapor
11. Tapa del tanque de agua
12. Tanque de agua
13. Cuerpo principal
14. Botón de traba (cuerpo principal)
15. Válvula de seguridad de alivio de la presión
16. Cabezal del limpiador

OPTIONAL ACCESSORIES ACCESSOIRES EN OPTION ACCESORIOS OPCIONALES

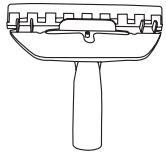

1



2

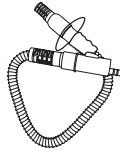

3



4



5

1. Window Cleaning Tool
2. Jet Nozzle
3. Extension Hose (for the Hand-Held Steamer)
4. Round Brush (Nylon)
5. Glider
6. Microfiber Cloth
7. Window Cleaning Cloth
8. Garment Steaming Cloth
9. Measuring Cup
10. Cleaning Pin
11. Duster
12. Scraper - Rigid Blade
13. Long Steam Lazer™
14. Strap for Hand-Held Steamer
15. Accessory Bag
16. Additional Round Brush (Nylon) in different colors
17. Bendable Jet Nozzle
18. Lint Cloth
19. MF Scrubbing Cloth for Window Cleaning Tool
20. MF Scrubbing Cloth for Mop Head
21. Coral Cloth
22. Cloth for Brush



6

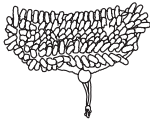

7

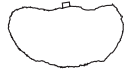

8



9



10

1. Outil pour nettoyage de vitres
2. Buse à jet
3. Tuyau de rallonge (pour le nettoyeur vapeur portable)
4. Brosse ronde (nylon)
5. Patin
6. Tampon microfibre
7. Tampon pour nettoyage de vitres
8. Tampon pour vêtements
9. Tasse à mesurer
10. Épingle pour nettoyage
11. Accessoire pour épousseter
12. Grattoir – lame rigide
13. Manche à vapeur Lazer™
14. Courroie pour nettoyeur portable
15. Sac pour accessoires
16. Brosse ronde supplémentaire (nylon) en différentes couleurs.
17. Buse à jet flexible
18. Chiffon doux
19. Tampon microfibre pour outil de nettoyage pour vitres
20. Tampon microfibre pour tête de balai
21. Tampon Coral
22. Tampon pour brosse



11

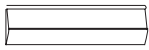

12

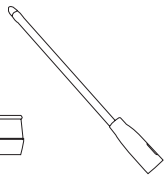

13

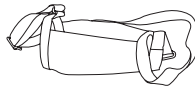

14

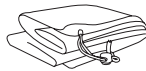

15



16

1. Kit para limpieza de ventanas
2. Boquilla para chorro
3. Manguera de extensión (para el Vaporizador manual)
4. Cepillo redondo (Nylon)
5. Deslizador
6. Paño de microfibra
7. Paño para limpieza de ventanas
8. Paño para aplicar vapor en prendas de vestir
9. Medidor
10. Palillo de limpieza
11. Desempolvador
12. Secador – Cuchilla rígida
13. Boquilla extensora para vapor Lazer™
14. Correa para el vaporizador manual
15. Bolsa de accesorios
16. Cepillo redondo adicional (nylon) en diferentes colores
17. Boquilla curva para chorro
18. Paño para pelusas
19. Paño de microfibra para fregar, correspondiente al kit de limpieza de ventanas
20. Paño de microfibra para fregar, correspondiente al cabezal trapeador
21. Paño coral
22. Paño para cepillos

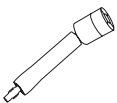

17

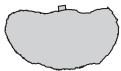

18



19



20



21



22

HOW TO ASSEMBLE H2O MOP X5™

ASSEMBLAGE DU H2O MOP X5™

MONTAJE DEL H2O MOP X5™

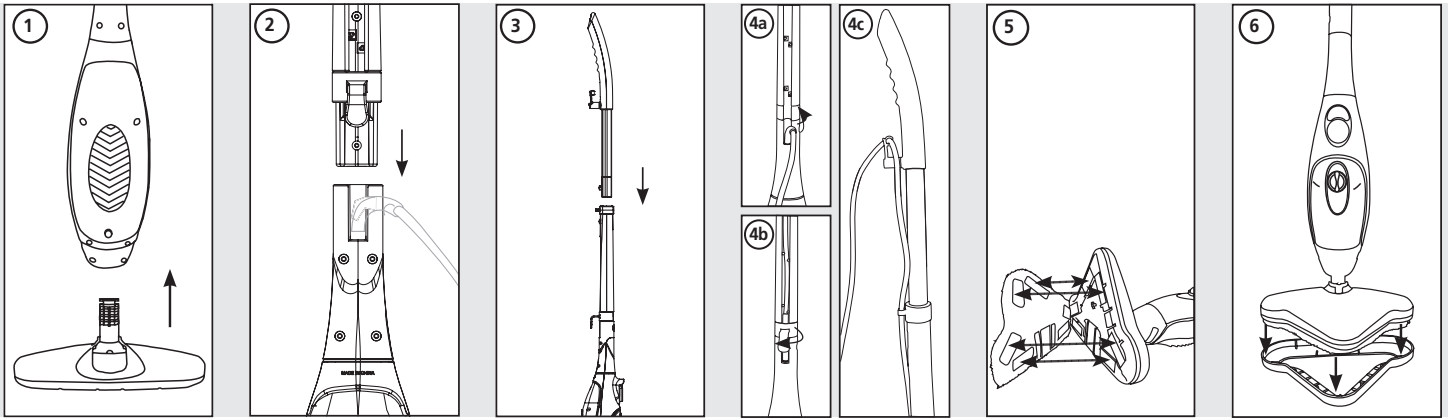

Start the assembly of your H2O MOP X5™ by completing steps 1, 2, and 3.

Step 4: Turn the Lower Cord Wrap to align the cord channel opening with the cord channel in the Extension Handle. Insert the cord all the way in its channel and turn the Lower Cord Wrap to lock the Power Supply Cord. Insert the Power Supply Cord into the Cord Holder at the top of the Extension Handle and then insert the Power Supply Cord into the Upper Cord Wrap.

Step 5: Attach one of the floor cleaning cloths by placing the cloth under the Mop Head. Align fastening strips of the cloth with the gripping strips on the bottom of the Mop Head. Press to fit together.

Step 6: When using the H2O MOP X5™ on carpeting or rugs: Place the Mop Head, with Microfiber Cloth in place, on top of the Carpet Glider as illustrated in Fig. 6. Do not attempt to use the H2O MOP X5™ on carpeting or rugs without the Carpet Glider in place. **Never use the Carpet Glider on surfaces that are prone to scratching.**

CAUTION Make sure that the unit is unplugged from an electrical outlet and the Power Switch (O / I) is in the "OFF" (O) position before assembling the unit or changing the accessories.

Commencez l'assemblage de votre H2O MOP X5™ en complétant les étapes 1, 2 et 3.

Étape 4 : Faites pivoter le rembobineur de cordon inférieur pour aligner l'ouverture de la gaine du cordon électrique avec la gaine située dans la poignée de rallonge. Insérez le cordon dans la gaine et tournez le rembobineur inférieur pour immobiliser le cordon. Insérez ensuite le cordon dans le support situé sur la poignée de rallonge. Accrochez le cordon sur le rembobineur supérieur.

Étape 5 : Placez l'un des tampons sous la tête de balai. Alinez les bandes de fixation du tampon avec les bandes adhésives situées sous la tête du balai. Appuyez fermement pour relier les deux parties.

Étape 6 : Utilisation du H2O MOP X5™ sur les carpettes ou les tapis : Placez la tête de balai, munie du tampon microfibre, sur le patin (Fig.6). Évitez d'utiliser le H2O MOP X5™ sur les carpettes ou les tapis sans que le patin soit bien ajusté. **Ne jamais utiliser le patin sur des surfaces sujettes aux rayures.**

ATTENTION Assurez-vous de débrancher l'appareil et de mettre le bouton de démarrage (O / I) à « OFF » avant de procéder à l'assemblage ou au changement d'accessoires.

Comience a montar su H2O MOP X5™ con los pasos 1, 2 y 3.

Paso 4: Gire el Enganche inferior del cable para alinear la abertura del canal del cable con el canal del cable de la Manija de extensión. Inserte el cable en el canal y gire el Enganche inferior del cable para trabar el Cable de alimentación. Inserte el cable de alimentación en el Soporte del cable, ubicado en la parte superior de la Manija extensora e inserte el cable de alimentación en el Enganche superior.

Paso 5: Instale uno de los paños para limpiar pisos colocándolo debajo del Cabezal trapeador. Alinee las bandas de sujeción del paño con las tiras de agarre de la parte inferior del Cabezal trapeador. Presione para unir las piezas.

Paso 6: Cuando use el H2O MOP X5™ sobre alfombras o felpudos: Coloque el cabezal trapeador con el paño de microfibra sobre el Deslizador para alfombras, tal como se indica en la Fig. 6. No intente utilizar el H2O MOP X5™ sobre alfombras/tapetes sin haber colocado el Deslizador. **Nunca utilice el Deslizador para alfombras sobre superficies que puedan rayarse fácilmente.**

PRECAUCIÓN Asegúrese de que la unidad esté desconectada del tomacorriente y que el interruptor se encuentre en la posición de apagado antes de montar la unidad o cambiar los accesorios.



HOW TO USE H2O MOP X5™

COMMENT UTILISER LE H2O MOP X5™

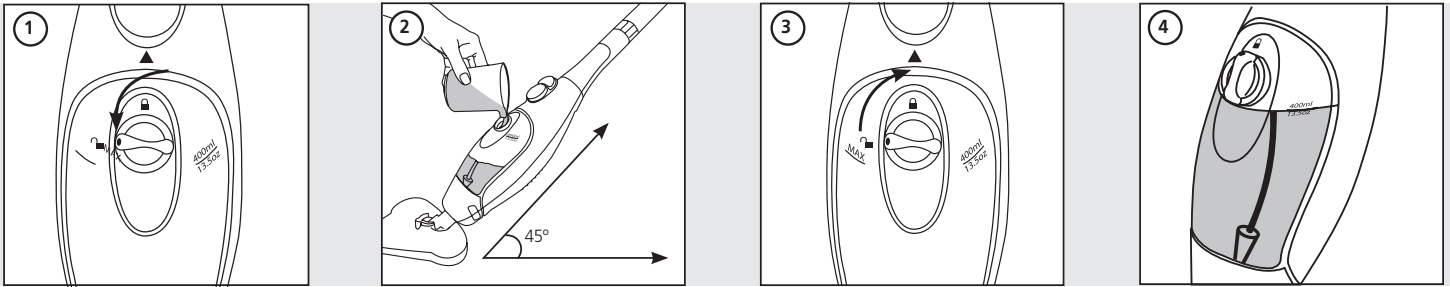
USO DEL H2O MOP X5™



To fill the Water Tank:



Ensure that the H2O Mop X5™ unit is unplugged. Turn the Water Tank cap to the "OPEN"  position and remove the cap. Angle the mop and add water by using the measuring cup. Do not overfill. Tank capacity is 400ml/13.5 oz. Replace the Water Tank cap and turn to the "CLOSE"  position. Make sure the Copper Cone inside the Water Tank is always submerged in water while operating the unit.

Never put cleaning detergents into the Water Tank. Unless approved by the manufacturer, do not put any scented products in the Water Tank. The H2O MOP X5™ uses tap water, but in areas with hard water use distilled water for better performance.

Select one of the Steam Regulator positions:

<p>1 LOW STEAM FOR SENSITIVE SURFACES</p> <ul style="list-style-type: none"> • Garments • Mattresses & Pillows • Upholstery • Sealed Hardwood/Laminate (may also use medium steam setting) 	<p>2 MEDIUM STEAM FOR LIGHT CLEANING</p> <ul style="list-style-type: none"> • Plastic • Granite & Marble • Tiles • Slate • Windows & Mirrors 	<p>3 HIGH STEAM FOR TOUGHER STAINS</p> <ul style="list-style-type: none"> • Stainless Steel • Porcelain Fixtures • Carpets & Door mats 	<p>4 HOT SPRAY FOR SCRUBBING</p> <ul style="list-style-type: none"> • Concrete • Toilets • Sinks • Rims
---	--	--	--

Remplissage du réservoir d'eau:

Assurez-vous que le H2O Mop X5™ n'est pas branché. Mettre le bouton du réservoir à « OPEN »  et retirez le bouchon. Inclinez adéquatement le balai et versez de l'eau avec la tasse à mesurer. Ne pas remplir excessivement. La capacité de remplissage est de 400ml/13.5 oz. Remettre le bouchon du réservoir et remettre le bouton à « CLOSE » .



Lors de l'utilisation, assurez-vous que le cône de cuivre est toujours immergé dans l'eau du réservoir.

Ne jamais mettre de détergent dans le réservoir d'eau. Ne jamais y ajouter des produits parfumés, sauf indication contraire de la part du fabricant. Le H2O MOP X5™ nécessite l'eau du robinet mais l'utilisation d'eau distillée sera préférable dans les régions où l'eau est plus dure.

Sélectionnez le réglage de vapeur :

<p>1 FAIBLE VAPEUR POUR LES SURFACES DÉLICATES</p> <ul style="list-style-type: none"> • Vêtements • Matelas et oreillers • Mobilier • Bois franc scellé/Laminé (Une vapeur moyenne pourrait convenir) 	<p>2 VAPEUR MOYENNE POUR UN NETTOYAGE LÉGER</p> <ul style="list-style-type: none"> • Plastique • Granit et marbre • Tuiles • Ardoise • Fenêtres & miroirs 	<p>3 VAPEUR MAXIMALE POUR TACHES TENACES</p> <ul style="list-style-type: none"> • Acier inoxydable • Accessoires en porcelaine • Tapis & paillassons 	<p>4 PULVÉRISATION À CHAUD POUR LE RÉCURAGE</p> <ul style="list-style-type: none"> • Ciment • Cuvette • Éviers • Jantes
--	---	--	--

Para llenar el Tanque de agua:

Asegúrese de que el H2O MOP X5™ esté desconectado. Gire la tapa del Tanque de agua a la posición abierta  y quítela. Incline el limpiador y agregue agua con el medidor. No lo llene en exceso. El tanque tiene una capacidad de 400 ml/13,5 oz. Vuelva a colocar la tapa del Tanque de agua y gírela a la posición  cerrada. Asegúrese de que el Cono de cobre que se encuentra dentro del Tanque de agua esté siempre sumergido en agua mientras la unidad esté en funcionamiento.

Nunca coloque detergentes limpiadores en el Tanque de agua. A menos que el fabricante lo apruebe, no coloque productos perfumados en el Tanque de agua. El H2O MOP X5™ se carga con agua corriente, pero si reside en una zona de aguas duras, utilice agua destilada para un mejor desempeño.

Seleccione una de las posiciones del Regulador de vapor:

<p>1 BAJO NIVEL DE VAPOR PARA SUPERFICIES SENSIBLES</p> <ul style="list-style-type: none"> • Prendas • Colchones y almohadas • Tapizados • Laminados/madera dura sellada (también se puede utilizar el ajuste medio de vapor) 	<p>2 NIVEL MEDIO DE VAPOR PARA LIMPIEZA LIGERA</p> <ul style="list-style-type: none"> • Plástico • Granito y mármol • Baldosas • Pizarra • Ventanas y espejos 	<p>3 NIVEL ELEVADO DE VAPOR PARA MANCHAS MÁS REBELDES</p> <ul style="list-style-type: none"> • Acero inoxidable • Aparatos de porcelana • Alfombras y tapetes 	<p>4 ROCÍO CALIENTE PARA RASPAR</p> <ul style="list-style-type: none"> • Grifería • Inodoros • Fregaderos • Rebordes de fregaderos
--	---	---	---

HOW TO USE H2O MOP X5™

COMMENT UTILISER LE H2O MOP X5™

USO DEL H2O MOP X5™

Once the unit has been fully assembled and filled with water, plug the Power Cord into a grounded electrical outlet.

Turning the unit ON:

1. Red Light will turn on indicating that the power is on. Power Switch button is still in the OFF (O) position.
2. Wait for approximately 20-30 seconds for the light to turn GREEN, indicating that the unit is ready to use.
3. When the light is GREEN, press the Power Switch to ON (I). The mop will start emitting steam.

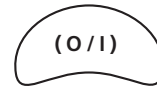

To stop emitting steam, press the Power Switch to OFF (O).

Note: If the Power Switch is pressed ON before the light turns GREEN, water from the previous use will not be heated and will be forced out by steam and will cause puddling. This may also happen if, after the previous use, the unit was disconnected without first turning the Power Switch OFF before unplugging from the electrical outlet. Make sure to turn the unit OFF after each use and then disconnect it from the electrical outlet.

Start Cleaning:

Slowly pass over the surface to be cleaned. The absorbent mop cloth picks up the dirt loosened by the steam. Apply steam as needed.

When the H2O Mop X5™ stops producing steam, simply turn it OFF, unplug it from the electrical outlet, refill the Water Tank and continue cleaning.

Dès que l'appareil aura été assemblé et rempli d'eau, branchez le cordon d'alimentation dans une prise électrique.

Mettre l'appareil à ON :

1. Le voyant lumineux rouge apparaîtra. Le bouton de l'interrupteur est toujours en position OFF (O).
2. Attendez environ de 20-30 secondes jusqu'à ce que le voyant lumineux soit vert, ce qui signifie que l'appareil est prêt à être utilisé.
3. Lorsque le voyant lumineux est vert, mettre l'interrupteur à ON (I). Le balai émettra alors de la vapeur.

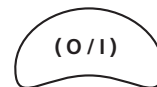

Pour cesser d'émettre la vapeur, mettre l'interrupteur à OFF (O).

Note : Si le bouton de l'interrupteur est mis à ON avant que le voyant lumineux ne soit vert, l'eau utilisée précédemment ne sera pas chauffée et son éjection pourrait entraîner la formation de flaques. Cette situation pourrait aussi se produire si, suite à une utilisation précédente, le cordon aura été retiré de la prise électrique, avant d'avoir mis l'interrupteur à OFF.

Nettoyage :

Essuyez la surface à nettoyer. Le tampon absorbant capte les poussières détachées par la vapeur. Vaporisez à nouveau, au besoin.

Lorsque le H2O Mop X5™ cesse d'émettre de la vapeur, mettre l'interrupteur à OFF, débranchez l'appareil de la prise murale, remplissez le réservoir d'eau et poursuivez la tâche.

Una vez que la unidad se haya armado completamente y esté llena de agua, enchufe el equipo a una corriente con salida a tierra.

Encendido de la unidad:

1. La luz roja se encenderá para indicar que el equipo está conectado. El interruptor de encendido aún se encuentra en la posición apagado.
2. Espere aproximadamente entre 20 y 30 segundos para que la luz cambie a color VERDE. Esto indica que la unidad ya está lista para ser utilizada.
3. Cuando la luz esté VERDE, presione el interruptor de encendido a la posición de encendido (I). El trapeador comenzará a liberar vapor.

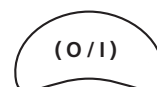

Para dejar de emitir vapor, presione el Interruptor de encendido a la posición de apagado (O).

Nota: Si presiona el Botón de encendido antes de que la luz indicadora se ponga de color VERDE, el agua del uso anterior no se calentará y saldrá debido a la presión del vapor, dejando un charco sobre el piso. Esto también puede ocurrir si, después del uso anterior, la unidad se desconectó del tomacorriente sin apagar primero el interruptor de encendido. Asegúrese de apagar la unidad después de cada uso y recién después desconectarla del de la corriente.

Limpieza:

Pase el equipo lentamente sobre la superficie a limpiar. El paño absorbente del limpiador levanta la suciedad que el vapor afloja. Aplique vapor según sea necesario.

Cuando el H2O MOP X5™ deje de emitir vapor, simplemente apáguelo y desconéctelo del tomacorriente. Vuelva a llenar el Tanque de agua y continúe con la limpieza.

HOW TO ASSEMBLE THE HAND-HELD STEAMER COMMENT ASSEMBLER LE NETTOYEUR À VAPEUR PORTABLE ARMADO DEL VAPORIZADOR MANUAL

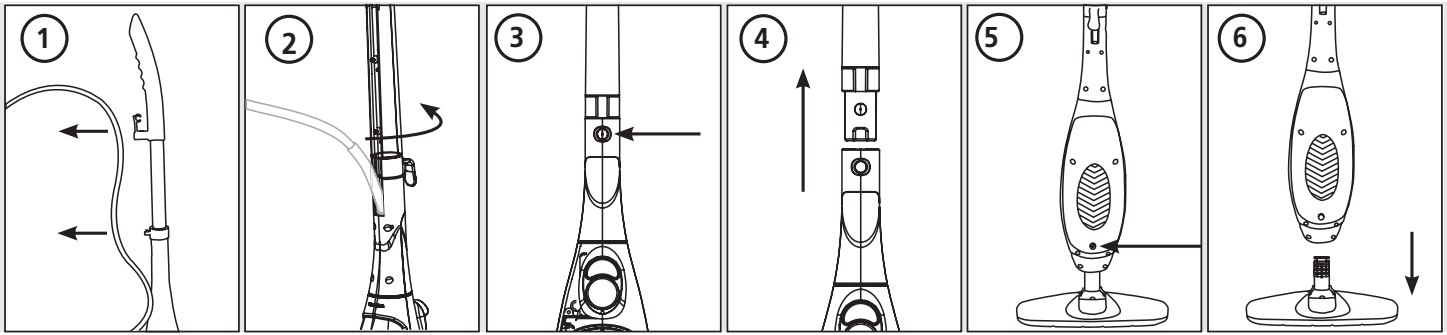

The Hand-Held Steamer is an ideal portable cleaner for use on work surfaces, countertops, sinks, windows, mirrors, tiles and spot cleaning on floors, carpets and rugs. Attach the Extension Cord and use your Hand-Held Steamer to clean windows, glass and mirrors without leaving annoying streaks and smears. With the Hand-Held Steamer Duster attachment you can clean blinds, handrails and furniture. The Garment Steamer attachment relaxes the fabric, so wrinkles simply disappear. It also helps remove stains and body odors.

The Hand-Held Steamer is designed to thoroughly clean and help sanitize many of the surfaces in your home without harsh chemicals. Whether it's the bathroom or kitchen, nursery or backyard grill – now you can GREEN CLEAN with variable steam settings that make the H2O Mop X5™ great for virtually any cleaning job.

To Assemble the Hand-Held Steamer:

Follow Steps 1, and 2 to release the Power Supply Cord

Follow Steps 3, and 4 to release the Extension Handle

Follow Steps 5, and 6 to release the Mop Head from the Main Body

CAUTION Make sure H2O Mop X5™ is unplugged before assembly.

Le nettoyeur à vapeur portable est idéal pour assainir les tables de travail, les comptoirs, les éviers, les fenêtres, les miroirs, les tuiles, les tapis et les carpettes. Attachez le cordon de rallonge et utilisez le nettoyeur à vapeur portable pour nettoyer les fenêtres, les vitres et les miroirs sans laisser des marques ou des taches. Vous pouvez aussi épousseter les stores, les rampes d'escalier et le mobilier. L'accessoire pour vêtements permet de rafraîchir les tissus et faire disparaître les faux plis. Il peut aussi éliminer les taches et les odeurs.

Le nettoyeur à vapeur portable est également conçu pour assainir et désinfecter la maison sans produits chimiques. Que ce soit la salle de bain ou la cuisine, la salle de jeu ou tout autre pièce de la maison, le H2O Mop X5™ accomplit la tâche et vous aidera à garder votre ENVIRONNEMENT SAIN.

Assembler le nettoyeur à vapeur portable :

Suivre les étapes 1 et 2 pour libérer le cordon d'alimentation.

Suivre les étapes 3 et 4 pour libérer la poignée de rallonge.

Suivre les étapes 5 et 6 pour détacher la tête de balai du corps principal.

ATTENTION Assurez-vous de débrancher le H2O Mop X5™ avant l'assemblage.

El Vaporizador manual es un limpiador portátil ideal para utilizarlo sobre superficies de trabajo, encimeras de cocina, fregaderos, ventanas, espejos, azulejos y para limpiar manchas de pisos, alfombras y tapetes. Conecte el Cable de extensión y utilice el Vaporizador manual para limpiar ventanas, vidrios y espejos sin dejar marcas o rayas. Con el accesorio Desempolvador del vaporizador manual, puede limpiar persianas, barandillas y muebles. El Vaporizador para prendas elimina las arrugas de los tejidos. También ayuda a eliminar manchas y olores corporales.

El Vaporizador manual está diseñado para limpiar a fondo y ayudar a desinfectar muchas de las superficies del hogar sin necesidad de recurrir a sustancias químicas nocivas. Ya sea que desee limpiar el baño o la cocina, la habitación del bebé o barbacoa, ahora puede limpiar de manera ECOLÓGICA con los diferentes ajustes de vapor para convertir al H2O MOP X5™ en la herramienta ideal para cualquier trabajo de limpieza.

Para armar el vaporizador manual:

Siga los pasos 1 y 2 para liberar el Cable de alimentación

Siga los pasos 3 y 4 para liberar la Manija de extensión

Siga los pasos 5 y 6 para liberar el Cabezal trapeador del Cuerpo principal

PRECAUCIÓN Asegúrese de que el H2O MOP X5™ esté desconectado antes de armarlo.

HOW TO USE THE HAND-HELD STEAMER

COMMENT UTILISER LE NETTOYEUR À VAPEUR

CÓMO UTILIZAR EL VAPORIZADOR MANUAL

Fill the Water Tank with water (refer to the "HOW TO USE H2O MOP X5™" section in this manual) and select and attach one of the available attachments (please refer to the "ACCESSORY USAGE" section in this manual).

Select one of the Steam Regulator positions:

For less steam, use settings 1 and 2; for more steam use settings 3 and 4.

For the Garment Steamer, use settings 1 and 2. For the Duster, use settings 1, 2, or 3. Do not use HOT SPRAY setting 4.

NOTICE

- Do not use the Hand-Held Steamer to clean frozen windows.
- Be careful when using the Hand-Held Steamer on glass, as the glass may break.

Remplissez le réservoir avec de l'eau (consultez la section COMMENT UTILISER LE H2O MOP X5™ de ce guide). Choisissez ensuite l'un des accessoires disponibles (consultez la section UTILISATION DES ACCESSOIRES de ce guide).

Sélectionnez l'un des réglages :

Pour peu de vapeur, réglages 1 et 2 ; pour plus de vapeur, réglages 3 et 4.

Pour les vêtements, réglages 1 et 2. Pour l'époussetage, réglages 1, 2 ou 3. Ne pas utiliser PULVÉRISATION À CHAUD, réglage 4.

REMARQUE

- Ne pas utiliser le nettoyeur à vapeur portable sur des fenêtres gelées.
- Soyez prudent lorsque vous utilisez l'appareil portable sur une surface vitrée pour éviter son éclatement.

Llene el Tanque de agua con agua (consulte la sección "USO DEL H2O MOP X5™" de este manual) y seleccione uno de los accesorios disponibles para conectarlo (consulte la sección "USO DE LOS ACCESORIOS" de este manual).

Seleccione una de las posiciones del Regulador de vapor:

Si desea aplicar menos vapor, utilice los ajustes 1 y 2. Si desea aplicar más vapor, utilice los ajustes 3 y 4.

Para aplicar vapor en prendas de vestir, utilice los ajustes 1 y 2. Para el Desempolvador, utilice los ajustes 1, 2 o 3. No utilice el ROCÍO CALIENTE en el ajuste 4.

NOTA

- No utilice el Vaporizador manual para limpiar ventanas con hielo.
- Tenga cuidado al utilizar el vaporizador manual sobre vidrio, porque éste puede quebrarse.

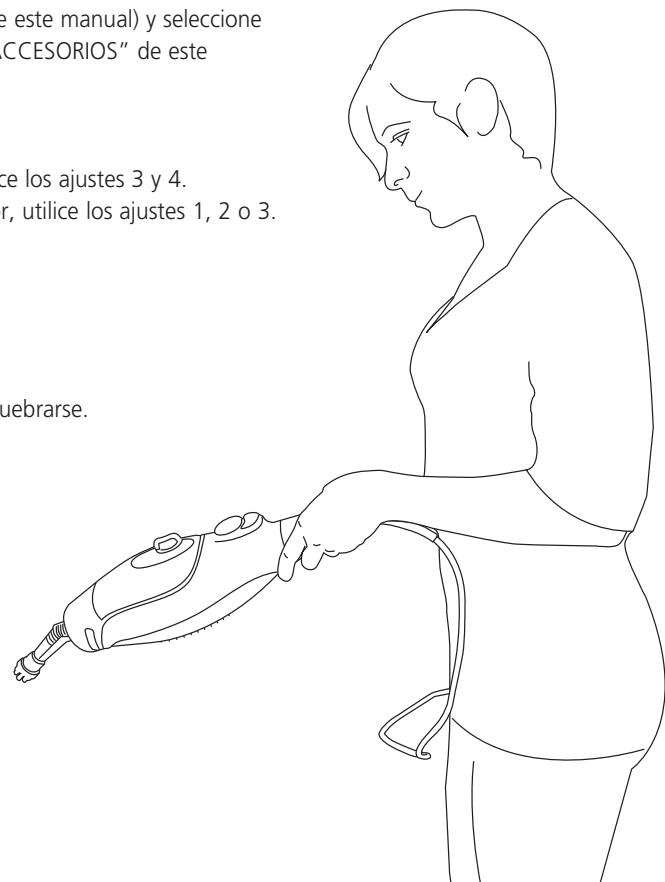

SAFETY PRESSURE RELEASE VALVE

SOUPAPE DE SÛRETÉ

VÁLVULA DE SEGURIDAD DE ALIVIO DE LA PRESIÓN

The Safety Pressure Release Valve is designed to relieve pressure inside the water heater by discharging hot steam or water through the Safety Pressure Release Valve if the steam nozzle is blocked due to lime scale buildup on the main body. Please refer to the figure below.

WARNING

Steam or water discharged from the Safety Pressure Release Valve can be very hot. At all times during use, always make sure to keep body parts clear of the Safety Pressure Release Valve to avoid burns by hot steam or water.

La soupape de sûreté est conçue pour évacuer la pression à l'intérieur du chauffe-eau en rejetant la vapeur ou l'eau à travers cette soupape si la buse à jet est bloquée par une accumulation de dépôts calcaires dans le corps principal. Consultez l'illustration ci-dessous.

AVERTISSEMENT

La vapeur ou l'eau rejetée par la soupape de sûreté peut être très chaude. Lors de l'utilisation de l'appareil, assurez-vous de vous tenir suffisamment éloigné de la soupape de sûreté pour ne pas subir des brûlures sérieuses.

La Válvula de seguridad de alivio de la presión ha sido diseñada para liberar la presión dentro del calentador de agua por medio de la descarga de vapor o agua caliente a través de la válvula si la boquilla de vapor se bloquea debido a la acumulación de sarro en el cuerpo principal. Consulte la siguiente figura.

ADVERTENCIA

La descarga de vapor o de agua por la Válvula de alivio de la presión puede ser muy caliente. Durante el uso, asegúrese de mantener el cuerpo siempre alejado de la válvula de seguridad de alivio de la presión a fin de evitar quemaduras por el agua o el vapor caliente.

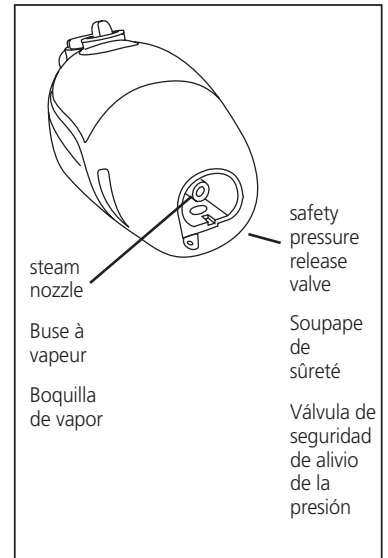

AFTER USE

APRÈS UTILISATION

DESPUÉS DEL USO

1. Press the Power Switch to OFF (O).
2. Unplug Power Cord from the electrical outlet.
3. Make sure to remove the Mop Pad/Cloth before storage. Allow it to cool down and carefully remove the cloth.
4. Always empty the Water Tank at the end of each use.
5. Drain left-over water or steam before storing.
6. Wrap Power Cord around Upper and Lower Cord Wrap.
7. Wipe all surfaces of the H2O MOP X5™ with a soft cloth.
8. Store in a protected and dry area.



1. Mettre l'interrupteur à OFF (O).
2. Retirez le cordon d'alimentation de la prise électrique.
3. Assurez-vous de laisser refroidir le tampon avant de l'enlever de la tête de balai et avant de ranger l'appareil.
4. Toujours vider le réservoir d'eau après chaque utilisation.
5. Drainez ce qui reste d'eau ou de vapeur avant de ranger l'appareil.
6. Enroulez le cordon d'alimentation autour des rembobineurs supérieur et inférieur.
7. Essuyez toutes les surfaces de votre H2O MOP X5™ avec un chiffon doux.
8. Rangez l'appareil dans un espace sec.

1. Presione el Interruptor de encendido a la posición de apagado (O).
2. Desconecte el Cable de alimentación del tomacorriente.
3. Asegúrese de retirar el Paño trapeador antes de guardar el equipo. Deje que se enfríe y retire el paño con cuidado.
4. Vacíe siempre el Tanque de agua después de cada uso.
5. Antes de guardar el artefacto, descargue el vapor o el agua restantes.
6. Enrosque el Cable de alimentación en su Sujeción superior e inferior.
7. Repase todas las superficies del H2O MOP X5™ con un paño suave.
8. Guarde esta unidad en un lugar seco y protegido.

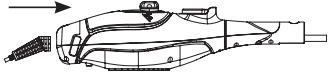
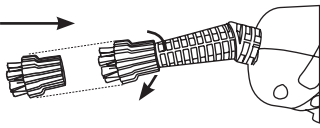
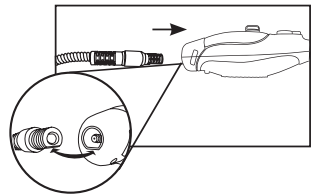
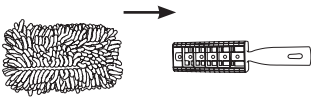
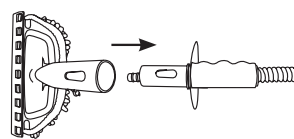
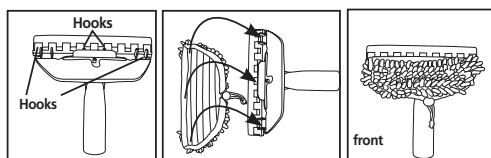
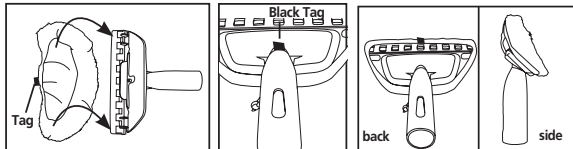
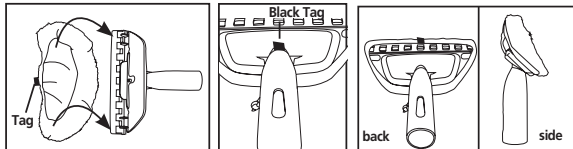
ACCESSORY USAGE

Part and Usage	Assembly	Tips/Caution
<p>JET NOZZLE Produces powerful steam for cleaning corners and gaps.</p>	<p>Insert the Jet Nozzle into the designated hole in the Main Body until it safely locks in place.</p> 	<p>Make sure the Jet Nozzle is securely locked in place before usage.</p>
<p>NYLON BRUSH The round nylon brush is great for cleaning smooth hard surfaces, such as toilets, sinks, and kitchen counters, etc. It can be used with soap or detergent to clean dirty areas.</p>	<p>Nylon brush can be attached to any of the steam nozzles.</p> <p>Attach the round nylon brush by screwing onto the threaded end of the Jet Nozzle, Bendable Jet Nozzle or Long Steam Laser.</p> 	<p>Use different color brush for particular cleaning areas (kitchen, bathroom, etc.)</p>
<p>EXTENSION HOSE This 30" Extension Hose is designed for use with Hand-Held Steamer and with the following attachments: - Window Cleaning Tool - Duster - Bendable Jet Nozzle - Long Steam Laser™</p>	<p>Insert the designated end of the Extension Hose into the designated hole in the Main Unit until it locks in place.</p> 	<p>Make sure the Extension Hose is securely locked into place before usage. When in use, keep the Extension Hose away from your body and avoid touching the hose as it can get hot.</p> <p>Do not pull the Extension Hose with excessive force, as it might cause damage and result in a steam leak.</p>
<p>DUSTER, WITH CORAL CLOTH Slowly pass over surface to be cleaned. The absorbent Coral Cloth picks up the dirt loosened by the steam.</p>	<p>Install the Coral Cloth into the Duster frame and attach the Duster to the Extension Hose.</p> 	<p>Do not use steam setting 4 when using the Duster.</p>
<p>WINDOW CLEANING TOOL Attached to the Extension Hose and in combination with one of the provided cleaning cloths or scraper, use this tool for window cleaning, garment steaming, wallpaper removal, etc.</p>	<p>Align the lock button on the Extension Hose with the designated hole on the Window Cleaning Tool Frame and push in the Extension Hose until it locks in place. Install cleaning cloth of your choice onto the Window Cleaning Tool.</p> 	
<p>WINDOW CLEANING CORAL CLOTH Use it to clean windows, mirrors and glass.</p>	<p>Install the Coral Cloth over the Window Cleaning Tool. Do not cover the squeegee blade or scraper when installing the cleaning cloth.</p> 	<p>Do not use steam on frozen windows.</p> <p>Be careful when using the steamer on glass, as the glass may break.</p>
<p>GARMENT STEAMING CLOTH To steam a garment, place item of clothing on a hanger and steam the garment directly. Slowly slide the Garment Steamer Head vertically over the garment to smoothen the fabric and remove wrinkles and odors.</p>	<p>Install the Garment Steaming Cloth / Lint Cloth / Microfiber Scrubbing Cloth over the Window Cleaning tool. Make sure to attach the cloth to all hooks on the Cleaning Tool Frame to avoid slipping from the frame during use.</p> 	<p>For garment steaming do not use steam settings 3 and 4.</p> <p>Some fabrics like leather, suede, and velvet may not be suitable for steaming. Please refer to the manufacturer's label.</p> <p>Curtains and draperies can be steamed while hanging.</p>
<p>LINT CLOTH Slowly pass over surface to be cleaned. The absorbent Lint Cloth picks up the dirt/hair loosened by the steam.</p>		<p>Do not use steam settings 3 and 4. Do not use on animals.</p>
<p>MICROFIBER SCRUBBING CLOTH Removes more dust and dirt with less effort. Effective in cleaning stubborn smudges or spills.</p>		

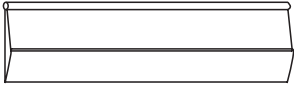
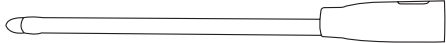
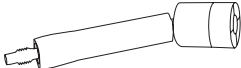
ACCESSORY USAGE

Part and Usage	Assembly	Tips/Caution
<p>SCRAPER – RIGID BLADE</p> <p>1. Apply steam over the area that you plan to scrape. Repeat few times if needed.</p> <p>2. Detach the Window Cleaning Tool with Scraper from the Extension Hose and start stripping off the wallpaper or any hardened spills (ketchup, syrup, etc.) from ceramic or vinyl tiles, glass windows etc.</p> <p>For removing wallpaper: Make “X” shaped slits into the surface of the wallpaper with utility knife to allow steam to soften the adhesive.</p>	<p>Remove the Squeegee Blade and slide the Scraper into the Window Cleaning Tool with the grooved side of the Scraper facing shorter plastic teeth of the Window Cleaning Tool</p> <p>Install the Coral Cloth or Garment Cloth to the Window Cleaning Tool with the Scraper and attach it to the Extension Hose.</p> 	<p>If using for wallpaper removal: Cover your floor to protect from any water dripping. Cover the outlets with electrical tape to protect from any liquids.</p> <p>Selection of the steam setting will depend on the surface being treated. If you are concerned about possible drywall damage from the steam, start with lower steam setting.</p>
<p>LONG STEAM LAZER™</p> <p>Easier to clean hard to reach areas (behind the cabinets, behind the toilet, far corners, etc.).</p>	<p>Attach the Long Steam Lazer™ to the Extension Hose by aligning the lock button on the Extension Hose with the designated hole on the Long Steam Lazer™ tool and push until it locks in place.</p> <p>Attached to the Extension Hose, the Long Steam Lazer™ can be used by itself or with the Bendable Jet Nozzle and/or Round Brush (Nylon). Remove the end cap before installing the Bendable Jet Nozzle or Round Brush (Nylon).</p> 	
<p>BENDABLE JET NOZZLE</p> <p>Cleans tight corners and hidden places.</p>	<p>Screw the Bendable Jet Nozzle onto the Long Steam Lazer™. Remove the black plastic cap from the top of the Long Steam Lazer™. Replace the plastic cap after attaching the Bendable Jet Nozzle.</p> 	
<p>STRAP</p> <p>Helps to carry the Hand-Held steamer.</p> <p>With one hand operate the Extension Hose with attached accessory and the other hand is free which allows easier movement as you clean.</p>	<p>1. Undo the hook-and-loop fastener.</p> <p>2. With the shoulder strap on the top side of the Main Body put the Main Body through the larger strap loop.</p> <p>3. Do up the hook-and-loop fastener to secure the Main Body in the Strap.</p> <p>4. Once the Main Body is securely placed in the Strap, adjust the length of the shoulder strap and place it on your shoulder.</p>	<p>Assure that the strap is not covering the release button at the bottom side of Main Body, which releases the Extension Hose or Short Steam Lazer™.</p> <p>Assure that the strap is not covering the On/Off button.</p>
<p>ACCESSORY BAG</p> <p>Keeps all accessories and small parts in one place. Easy to view the content and easily locate needed tool or accessory and reach for it.</p>		<p>Handle with care as tools and accessories with sharp ends might poke through the bag (Scraper, Nozzle, etc.)</p>



LOW STEAM

FOR SENSITIVE SURFACES

- Garments
- Mattresses & Pillows
- Upholstery
- Sealed Hardwood/Laminate (may also use medium steam setting)



HIGH STEAM

FOR TOUGHER STAINS

- Stainless Steel
- Porcelain Fixtures
- Carpets & Door mats



MEDIUM STEAM

FOR LIGHT CLEANING

- Plastic
- Granite & Marble
- Tiles
- Slate
- Windows & Mirrors



HOT SPRAY



FOR SCRUBBING

- Concrete
- Toilets
- Sinks
- Rims

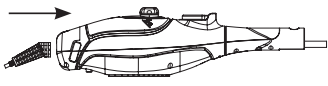
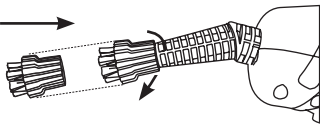
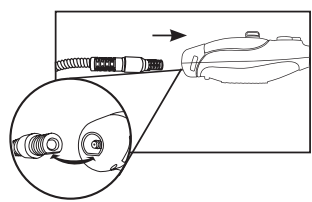
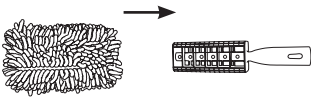
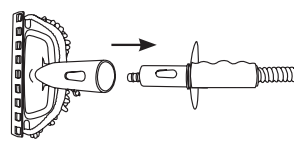
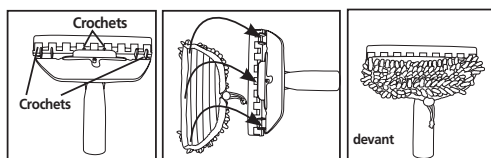
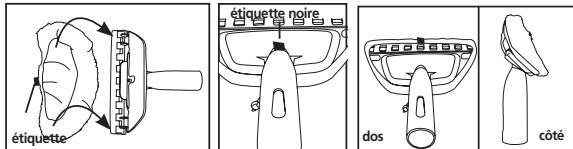
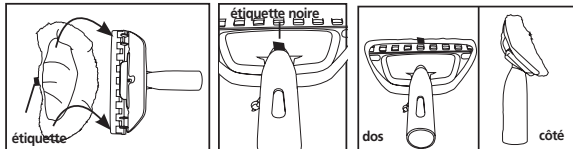
UTILISATION DES ACCESSOIRES

Pièce et utilisation	Assemblage	Conseils/Recommandations
<p>BUSE À JET Jet puissant de vapeur pour nettoyer les recoins et les ouvertures.</p>	<p>Insérez fermement la buse à jet dans l'ouverture prévue à cet effet, jusqu'à ce qu'elle s'enclenche.</p> 	<p>Assurez-vous que la buse est bien attachée avant l'utilisation de l'appareil.</p>
<p>BROSSE DE NYLON La brosse de nylon ronde est idéale pour nettoyer les surfaces dures et lisses tels que les cuvettes, les éviers, les comptoirs de cuisine, etc. Elle peut être utilisée avec de l'eau savonneuse pour les endroits plus crasseux.</p>	<p>La brosse de nylon s'adapte à toutes les buses de vapeur.</p> <p>Vissez la brosse de nylon dans la partie fileté, à l'extrémité de la buse à jet, de la buse flexible ou du manche à vapeur Lazer™.</p> 	<p>Utilisez les diverses couleurs de brosse pour des surfaces différentes (cuisine, salle de bain, etc.).</p>
<p>TUYAU DE RALLONGE Ce tuyau de rallonge de 30" est conçu pour l'utilisation du nettoyeur vapeur portable, avec les accessoires suivants : - Outil pour nettoyage de vitre - Accessoire pour épousseter - Buse à jet flexible - Manche à vapeur Lazer™</p>	<p>Insérez l'extrémité du tuyau de rallonge dans l'ouverture prévue à cet effet, jusqu'à ce qu'il s'enclenche.</p> 	<p>Assurez-vous que le boyau de rallonge est bien attaché avant l'utilisation de l'appareil. Tenez le tuyau éloigné de votre corps et évitez de le toucher puisqu'il se réchauffe rapidement.</p> <p>Évitez de tirer le tuyau de rallonge avec force puisqu'un geste trop brusque pourrait causer des fuites de vapeur.</p>
<p>ACCESSOIRE POUR ÉPOUSSETER AVEC LE TAMPON CORAL Essuyez la surface qui doit être nettoyée. Le tampon absorbant Coral capte les poussières détachées par la vapeur.</p>	<p>Fixez le tampon Coral au tampon à épousseter et reliez celui-ci au tuyau de rallonge.</p> 	<p>Avec le tampon à épousseter, ne jamais placer le bouton de réglage de vapeur à 4.</p>
<p>OUTIL POUR NETTOYAGE DE VITRES Cet accessoire peut être relié au tuyau de rallonge, avec les tampons ou le grattoir, et il sera utilisé pour nettoyer les vitres, vaporiser les vêtements, enlever le papier peint, etc.</p>	<p>Alignez et insérez le bouton de verrouillage de l'extrémité du tuyau de rallonge dans l'ouverture de l'outil pour nettoyer les vitres, qui est prévue à cet effet, jusqu'à ce qu'il s'enclenche. Installez le tampon de votre choix sur l'outil de nettoyage de vitres.</p> 	
<p>TAMPON DE NETTOYAGE CORAL Utilisez ce tampon pour nettoyer les fenêtres, les vitres et les miroirs.</p>	<p>Installez le tampon Coral sur l'outil de nettoyage. Enlevez le squeegee ou le grattoir avant d'installer le tampon Coral.</p> 	<p>Ne pas appliquer de vapeur sur des fenêtres gelées.</p> <p>Soyez prudent lorsque vous utilisez l'appareil sur une surface vitrée pour éviter son éclatement.</p>
<p>TAMPON POUR VÊTEMENTS Pour vaporiser un vêtement, accrochez celui-ci sur un cintre et vaporisez-le en faisant glisser l'accessoire de haut en bas pour lisser le tissu et enlever les plis et les odeurs.</p>	<p>Installez le tampon pour vêtement ou le chiffon doux ou le tampon microfibre sur l'outil de nettoyage pour vitres.</p> <p>Assurez-vous de bien relier le tampon à tous les crochets de l'outil pour éviter qu'il ne glisse durant l'utilisation.</p> 	<p>Pour vaporiser les vêtements, ne jamais placer le bouton de réglage de vapeur à 3 ou 4.</p> <p>Le nettoyage à la vapeur n'est pas à conseiller pour certains tissus, comme le cuir, le suède et le velours. Consultez l'étiquette du fabricant.</p> <p>Les draperies et les rideaux peuvent être nettoyés à la vapeur sans les décrocher.</p>
<p>TAMPON DOUX Essuyez la surface qui doit être nettoyée. Le tampon absorbant doux capte la saleté/les cheveux détachés par la vapeur.</p>		<p>Ne pas placer le bouton de réglage de vapeur à 3 et 4.</p> <p>Ne pas utiliser sur les animaux.</p>
<p>TAMPON MICROFIBRE Enlève la poussière et la saleté avec moins d'effort. Idéal pour les taches et les liquides.</p>		

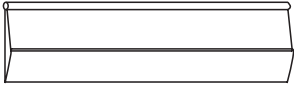
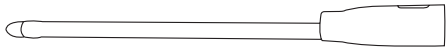
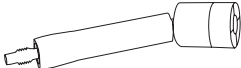
UTILISATION DES ACCESSOIRES

Pièce et utilisation	Assemblage	Conseils/Recommandations
<p>GRATTOIR – LAME RIGIDE</p> <p>1. Aspergez la vapeur sur la surface que vous souhaitez nettoyer. Répétez au besoin.</p> <p>2. Détachez l'outil pour nettoyage de vitres et le grattoir du tuyau de rallonge et commencez à enlever le papier peint ou des taches tenaces (ketchup, sirop, etc.) sur la céramique, les tuiles de vinyle, les vitres, etc.</p> <p>Pour enlever le papier peint : Avec un couteau ou une lame, faites une coupure en « X » sur le papier pour permettre à la vapeur de faire fondre la colle.</p>	<p>Enlevez le Squeegee et faites glisser le grattoir dans l'outil de nettoyage de vitres. Le côté rainuré du grattoir doit faire face au côté dentelé de l'outil.</p> <p>Installez ensuite le tampon Coral ou le tampon pour vêtements à l'outil muni du grattoir et reliez-le au tuyau de rallonge.</p> 	<p>Pour le papier peint : Recouvrez le sol afin de le protéger des éclaboussures. Recouvrez les prises de courant avec du ruban électrique pour les protéger des liquides.</p> <p>Le réglage de la vapeur dépend de la surface qui doit être traitée. Si vous craignez d'endommager la cloison, commencez en réglant la vapeur au plus bas niveau.</p>
<p>MANCHE À VAPEUR LAZER™</p> <p>Facilite le nettoyage des surfaces difficiles d'accès (derrière la cuvette et le cabinet de toilette, les recoins, etc.).</p>	<p>Reliez le manche à vapeur Lazer™ au tuyau de rallonge en alignant le bouton de verrouillage du tuyau sur le trou situé sur le manche à vapeur et appuyez fermement pour relier les deux pièces.</p> <p>Ainsi monté, le manche à vapeur Lazer™ peut être utilisé seul ou en y joignant la buse à jet flexible et/ou la brosse ronde de nylon. Retirez le capuchon d'extrémité avant d'y installer le jet flexible et/ou la brosse ronde de nylon.</p> 	
<p>BUSE À JET FLEXIBLE</p> <p>Nettoyez les recoins cachés et difficiles d'accès.</p>	<p>Vissez la buse à jet flexible sur le manche à vapeur Lazer™. Retirez le capuchon de plastique noir de l'extrémité du manche à vapeur Lazer™. Remettez le capuchon après avoir attaché la buse à jet flexible.</p> 	
<p>COURROIE</p> <p>Aide à transporter le nettoyeur vapeur portable.</p> <p>Une main dirige le tuyau de rallonge avec un accessoire et l'autre main est libre, ce qui facilite les mouvements.</p>	<ol style="list-style-type: none"> Défaire les attaches à bouclettes. Avec la courroie posée sur le côté du corps principal, faites passer le corps principal par la plus grande boucle de la courroie. Resserrez les attaches à bouclettes pour maintenir le corps principal bien en place. Lorsque le corps principal est bien ajusté dans la courroie, ajustez la longueur de celle-ci et placez-la sur votre épaule. 	<p>Assurez-vous que la courroie ne recouvre pas le bouton poussoir situé sur le côté du corps principal qui sert à libérer le tuyau de rallonge ou le manche à vapeur Lazer™.</p> <p>De même, il ne faut pas que la courroie recouvre le bouton On/Off.</p>
<p>SAC POUR ACCESSOIRES</p> <p>Rangez les accessoires et les petites pièces au même endroit. Il sera ainsi plus facile de les retrouver au besoin.</p>		<p>Manipulez les outils et accessoires avec soin. Certains objets plus pointus pourraient endommager le sac (Grattoir, buse, etc.)</p>



1 FAIBLE VAPEUR

POUR LES SURFACES DÉLICATES

- Vêtements
- Matelas et oreillers
- Mobilier
- Bois franc scellé/Laminé (Une vapeur moyenne pourrait convenir)



3 VAPEUR MAXIMALE

POUR TACHES TENACES

- Acier inoxydable
- Accessoires en porcelaine
- Tapis & paillasons



2 VAPEUR MOYENNE

POUR UN NETTOYAGE LÉGER

- Plastique
- Granit et marbre
- Tuiles
- Ardoise
- Fenêtres & miroirs





4 PULVÉRISATION À CHAUD

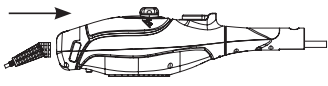
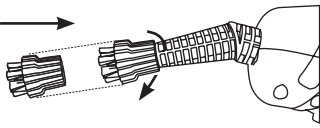
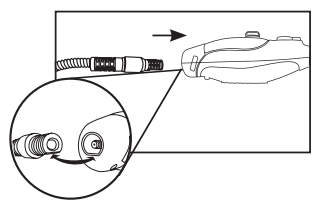
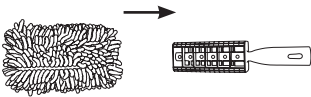
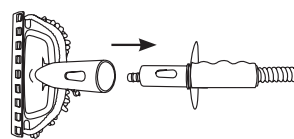
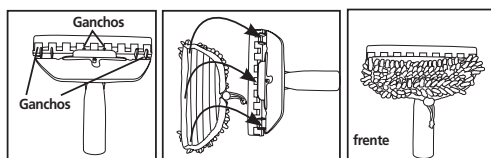

POUR LE RÉCURAGE

- Ciment
- Cuvette
- Éviers
- Jantes

USO DE LOS ACCESORIOS

Piezas y uso	Montaje	Consejos/Precauciones
<p>BOQUILLA PARA CHORRO Crea un potente chorro de vapor para limpiar esquinas y grietas.</p>	<p>Coloque la Boquilla para chorro en el orificio correspondiente del Cuerpo principal hasta que encaje correctamente.</p> 	<p>Asegúrese de que la Boquilla para chorro esté firmemente sujeta antes de utilizarla.</p>
<p>CEPILLO DE NYLON El cepillo redondo de nylon es ideal para limpiar superficies duras y lisas, como rehetes, fregaderos y encimeras, entre otros. Puede utilizarlo con jabón o detergente para limpiar zonas sucias.</p>	<p>El cepillo de nylon se puede colocar en cualquiera de las boquillas para vapor. Coloque el cepillo redondo de nylon enroscándolo en el extremo de la Boquilla para chorro, la Boquilla curva para chorro o la Boquilla extensora.</p> 	<p>Utilice cepillos de colores diferentes para zonas de limpieza específicas (cocina, baño, etc.).</p>
<p>MANGUERA DE EXTENSIÓN La Manguera de extensión de 30 pulgadas fue diseñada para ser utilizada con el Vaporizador manual y con los siguientes accesorios: - Kit para limpieza de ventanas - Desempolvador - Boquilla curva para chorro - Boquilla extensora para vapor</p>	<p>Inserte el extremo correspondiente de la Manguera de extensión en el orificio correspondiente del Cuerpo principal hasta que encaje.</p> 	<p>Asegúrese de que la Manguera de extensión esté firmemente sujeta antes de utilizarla. Mientras la esté utilizando, mantenga la manguera de extensión alejada de su cuerpo y evite tocarla ya que se puede calentar. No tire de la manguera extensora con demasiada fuerza, porque podría dañarla y provocar una filtración de vapor.</p>
<p>DESEMPOLVADOR CON PAÑO CORAL Pase el equipo lentamente sobre la superficie a limpiar. El Paño coral absorbente levanta la suciedad que el vapor afloja.</p>	<p>Coloque el Paño coral en el marco del desempolvador y conecte el Desempolvador a la Manguera de extensión.</p> 	<p>No utilice el ajuste 4 de vapor con el Desempolvador.</p>
<p>ACCESORIO PARA LIMPIAR VENTANAS Conecte la Manguera de extensión junto con uno de los paños de limpieza o el rasqueteador. Utilice esta herramienta para limpiar ventanas, aplicar vapor sobre prendas de vestir, retirar empapelados, etc.</p>	<p>Alinee el botón de traba de la Manguera de extensión con el orificio de la herramienta para prendas/limpieza de ventanas y después empuje. Instale el paño de limpieza de su elección en la Herramienta de limpieza para ventanas.</p> 	
<p>PAÑO CORAL PARA LIMPIEZA DE VENTANAS Utilícelo para limpiar ventanas, espejos y vidrios.</p>	<p>Instale el Paño coral sobre la Herramienta para limpieza de ventanas. No cubra la cuchilla o el rasqueteador cuando instale el paño de limpieza.</p> 	<p>No utilice vapor para limpiar ventanas congeladas. Tenga cuidado al utilizar el vaporizador sobre vidrio, porque éste puede quebrarse.</p>
<p>HERRAMIENTA PARA APLICAR VAPOR SOBRE PRENDAS Para aplicar vapor sobre una prenda, colóquela en una percha y aplique vapor de manera directa. Deslice el Cabezal de vapor para prendas de manera vertical sobre la prenda de vestir para alisar el tejido y eliminar olores y arrugas.</p>	<p>Instale el Paño para aplicar vapor en prendas de vestir/Paño para pelusas/Paño de microfibra para refregar sobre la Herramienta para limpieza de ventanas. Asegúrese de sujetar el paño en todos los ganchos del marco de la herramienta de limpieza a fin de evitar que se corra o se caiga del bastidor durante el uso.</p> 	<p>No utilice los ajustes 3 y 4 para aplicar vapor sobre prendas de vestir. Algunos tejidos, como el cuero, la gamuza y el terciopelo, no son apropiados para aplicar vapor. Consulte la etiqueta del fabricante. Puede aplicar vapor sobre cortinados y paños mientras están colgados.</p>
<p>PAÑO PARA PELUSAS Pase el equipo lentamente sobre la superficie a limpiar. El Paño para pelusas absorbente levanta la suciedad y los cabellos que el vapor afloja.</p>		<p>No utilice los ajustes 3 y 4 para aplicar vapor. No se debe utilizar en animales.</p>
<p>PAÑO DE MICROFIBRA PARA REFREGAR Elimina más polvo y suciedad con menos esfuerzo. Ideal para limpiar manchas rebeldes o salpicaduras.</p>		

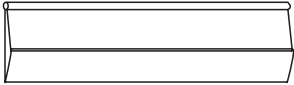
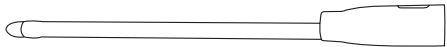
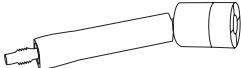
USO DE LOS ACCESORIOS

Piezas y uso	Montaje	Consejos/Precauciones
<p>RASQUETA – CUCHILLA RÍGIDA</p> <p>1. Aplique vapor sobre la zona que piensa rasquetear. Si es necesario, repita varias veces la operación.</p> <p>2. Retire el kit para limpieza de ventanas con el rasqueteador de la manguera de extensión y comience a retirar el empapelado o cualquier mancha endurecida (ketchup, jarabe, etc.) de los cerámicos o baldosas de vinilo, las ventanas de vidrio, etc.</p> <p>Para retirar empapelado: Realice marcas en forma de X en la superficie del empapelado con un cúter, así permitirá que el vapor ablande el adhesivo.</p>	<p>Quite la escobilla y deslice el rasqueteador en el kit de limpieza para ventanas con la parte ranurada del rasqueteador apuntando hacia los dientes plásticos más cortos del kit para limpieza de ventanas.</p> <p>Instale el Paño coral o el Paño para prendas en el Kit para limpieza de ventanas con el rasqueteador y conéctelo a la Manguera de extensión.</p> 	<p>Si está utilizando la unidad para quitar empapelado: Cubra el piso para protegerlo de las salpicaduras de agua. Cubra los tomacorrientes con cinta aisladora para protegerlos de los líquidos.</p> <p>La selección del ajuste de vapor dependerá de la superficie que esté tratando. Si le preocupa la posibilidad de provocar daños al muro seco por el vapor, comience con un ajuste bajo de vapor.</p>
<p>BOQUILLA EXTENSORA PARA VAPOR</p> <p>Facilita la limpieza en zonas de difícil acceso (detrás de muebles, detrás del inodoro, en esquinas alejadas, etc.).</p>	<p>Conecte la Boquilla extensora en la Manguera de extensión alineando el botón de traba de la Manguera con el orificio correspondiente de la Boquilla extensora y empuje hasta que las piezas encajen.</p> <p>Cuando la Boquilla extensora está conectada a la Manguera de extensión, se puede utilizar sola o con la Boquilla curva y/o el cepillo redondo (Nylon). Antes de instalar la Boquilla curva o el Cepillo redondo (Nylon), quite la tapa.</p> 	
<p>BOQUILLA CURVA PARA CHORRO</p> <p>Limpia las esquinas y los lugares ocultos.</p>	<p>Atornille la Boquilla curva para chorro en la Boquilla extensora. Quite la tapa plástica negra de la parte superior de la Boquilla extensora. Vuelva a colocar la tapa plástica después de conectar la boquilla curva para chorro.</p> 	
<p>CORREA</p> <p>Ayuda a transportar el Vaporizador de mano.</p> <p>Opere la Manguera de extensión con el accesorio conectado con una mano; la otra le queda libre para facilitar su movimiento durante la limpieza.</p>	<ol style="list-style-type: none"> 1. Separe la cinta de velcro. 2. Con la correa para el hombro en la parte superior del Cuerpo principal, coloque el Cuerpo principal a través de la cinta más grande de la correa. 3. Vuelva a unir la cinta de velcro para sujetar el Cuerpo principal en la Correa. 4. Una vez que el Cuerpo principal esté firmemente sujeto en la Correa, ajuste la longitud de la correa de hombro y cuélguela en su hombro. 	<p>Asegúrese de que la correa no esté cubriendo el botón de liberación ubicado en la parte lateral del Cuerpo principal, que libera la Manguera de extensión o la Boquilla extensora.</p> <p>Asegúrese de que la correa no tape el botón de encendido.</p>
<p>BOLSA DE ACCESORIOS</p> <p>Conserve todos los accesorios y piezas pequeñas en el mismo lugar. Esta bolsa permite ver fácilmente el contenido y encontrar fácilmente la herramienta o el accesorio necesario.</p>		<p>Manipúlela con cuidado porque los accesorios y las herramientas con extremos filosos pueden asomar por la bolsa (rasqueteador, boquilla, etc.).</p>



BAJO NIVEL DE VAPOR PARA SUPERFICIES SENSIBLES

- Prendas
- Colchones y almohadas
- Tapizados
- Laminados/madera dura sellada (también se puede utilizar el ajuste medio de vapor)



NIVEL MEDIO DE VAPOR PARA LIMPIEZA LIGERA

- Plástico
- Granito y mármol
- Baldosas
- Pizarra
- Ventanas y espejos



NIVEL ELEVADO DE VAPOR PARA MANCHAS MÁS REBELDES

- Acero inoxidable
- Aparatos de porcelana
- Alfombras y tapetes



ROCÍO CALIENTE PARA RASPAR

- Grifería
- Inodoros
- Fregaderos
- Rebordes de fregaderos

CLEANING AND MAINTENANCE

NETTOYAGE ET ENTRETIEN

LIMPIEZA Y MANTENIMIENTO

DISCONNECT THE UNIT FROM THE POWER OUTLET WHEN CLEANING AND MAINTENANCE.

 WARNING DO NOT IMMERSE THE H2O MOP X5™ IN WATER.

Cleaning procedure to remove lime scale

If your H2O MOP X5™ begins to produce steam slower than usual or stops producing steam you may need to remove lime scale. It is necessary to remove lime scale on a regular basis, every 25 times you use a full tank of water or once a month, especially in areas with hard water.

To remove lime scale from the H2O MOP X5™, please follow these procedures:

Using the Cleaning Pin

Swirl and push the pin up and down the small hole of the steam outlet in the Main Body. Ensure that all scale debris has been removed from the steam outlet before reassembling.

Using a cleaning solution

1. Prepare a solution of 1/3 white vinegar and 2/3 water and add to the Water Tank.
2. Ensure that steam released is aimed away from the floor or surrounding objects. Plug the unit into a properly grounded electrical outlet, turn it ON and allow the unit to produce steam until the vinegar/water solution is used up.
3. Repeat the above procedure as many times as necessary until a normal steam flow is achieved.
4. Fill the Water Tank with fresh water and rinse out.
5. Fill the Water Tank with fresh water again, and release steam through the system until the Water Tank is empty.
6. Perform a test cleaning on a suitable isolated area after each lime scale removal to ensure that there is no debris left in the system.

DÉBRANCHEZ L'APPAREIL DE LA PRISE ÉLECTRIQUE AVANT LE NETTOYAGE OU L'ENTRETIEN.

 AVERTISSEMENT NE PAS IMMERGER LE H2O MOP X5™ DANS L'EAU.

Procédure de nettoyage pour enlever le dépôt calcaire

Si votre H2O MOP X5™ produit de moins en moins de vapeur ou cesse d'en éjecter, il se peut que vous deviez enlever des dépôts calcaires. Il faut procéder à ce nettoyage régulièrement, soit après 25 utilisations d'un plein réservoir d'eau ou une fois par mois, surtout dans les régions où l'eau est plus dure.

Épingle de nettoyage

Insérez et faites tourner l'épingle dans le petit trou de vapeur du corps principal de l'appareil. Assurez-vous que toutes les saletés ont été nettoyées avant de procéder au remontage.

Utilisation d'une solution nettoyante

1. Mélangez 1/3 de vinaigre blanc à 2/3 d'eau et incorporez dans le réservoir d'eau.
2. Assurez-vous que la vapeur est éjectée loin du plancher et des objets environnants. Branchez l'appareil dans une prise électrique, le mettre à ON et émettre la vapeur jusqu'à ce que le mélange vinaigre/eau soit épuisé.
3. Répétez cette opération jusqu'à ce que vous obteniez à nouveau un flux normal de vapeur.
4. Remplissez le réservoir avec de l'eau fraîche et rincez-le.
5. Remplissez à nouveau le réservoir avec de l'eau fraîche et libérez la vapeur jusqu'à ce que le réservoir soit vide.
6. Après chaque suppression de calcaire, procédez à un nettoyage d'essai sur une surface isolée pour vous assurer de l'élimination de tous les débris.

DESCONECTE LA UNIDAD DE LA CORRIENTE AL LIMPIARLA Y REALIZAR TAREAS DE MANTENIMIENTO.

 ADVERTENCIA NO SUMERJA EL H2O MOP X5™ EN AGUA.

Procedimiento de limpieza para eliminar la cal

Si su H2O MOP X5™ comienza a producir vapor con mayor lentitud o deja de producir vapor, es posible que deba eliminar la cal. Es necesario eliminar el sarro regularmente, después de usar 25 veces el tanque lleno o al menos una vez por mes, especialmente en zonas con agua pesada. Para quitar la cal del H2O MOP X5™, siga estas instrucciones:

Uso del palillo limpiador

Gire y empuje el palillo hacia arriba y hacia abajo por el pequeño orificio de salida de vapor del Cuerpo principal. Asegúrese de que no quede ningún residuo de cal en la salida de vapor antes de volver a armar el equipo.

Uso de una solución limpiadora

1. Prepare una solución de 1/3 de vinagre blanco y 2/3 de agua corriente, y agréguela al Tanque de agua.
2. Asegúrese de no apuntar el vapor que salga del equipo hacia el piso o los objetos cercanos. Conecte la unidad a la corriente con una correcta conexión a tierra, enciéndalo y permita que la unidad produzca vapor hasta que se agote la solución de agua y vinagre.
3. Repita el procedimiento anterior tantas veces como sea necesario hasta lograr un flujo de vapor normal.
4. Llene el Tanque de agua con agua limpia y enjuáguelo.
5. Llene el Tanque de agua con agua corriente, y libere vapor a través del sistema hasta vaciar el Tanque de agua.
6. Después de eliminar la cal, realice una limpieza de prueba en una zona aislada adecuada para asegurarse de que no hayan quedado desperdicios en el sistema.

CLEANING AND MAINTENANCE

NETTOYAGE ET ENTRETIEN

LIMPIEZA Y MANTENIMIENTO

Use detergent to clean the accessories when they are dirty. Wash with clean water and air dry.

To clean calcium deposits building up inside the Water Tank:

Add 1-2 tablespoon of white vinegar to a full Water Tank, close the Water Tank cap and shake the contents. DO NOT TURN THE STEAMER ON. Let the unit sit for a few hours. Empty the Water Tank and rinse with clean water until it rinses clear.

Cleaning blocked steamer accessories:

Due to the high mineral content of water in some areas, some calcium buildup might develop inside the tip of the Jet Nozzle. To clean it, we recommend using a spray lubricant. Spray a small burst or two of the lubricant inside the tip of the Jet Nozzle. After spraying the lubricant, fill the steamer with water and run a continuous jet of steam through the affected accessory for several minutes to remove the deposit.

WE RECOMMEND PERFORMING THIS PROCEDURE IN A PROTECTED AND WELL-VENTILATED AREA.

Microfiber Cloth care:

Machine wash at 60 °C (140 °F) / Do not bleach / Do not use fabric softener.

Utilisez un détergent pour nettoyer les accessoires lorsqu'ils sont sales, lavez à l'eau claire et laissez sécher.

Pour enlever les dépôts calcaires accumulés dans le réservoir d'eau :

Ajoutez 1-2 c. à thé de vinaigre blanc à un réservoir rempli d'eau, refermez le réservoir et mélangez le tout. NE PAS FAIRE DÉMARRER LE BALAI À VAPEUR. Laissez l'appareil au repos pendant quelques heures. Videz le réservoir et rincez-le ensuite avec de l'eau propre.

Nettoyage des accessoires obstrués:

Dans certaines régions, la forte teneur en minéraux dans l'eau peut provoquer une accumulation de calcium dans la buse d'éjection. Pour la nettoyer, nous suggérons d'utiliser un lubrifiant à vaporiser. Injectez un ou deux petits jets de ce lubrifiant dans la buse. Ensuite, remplissez la buse d'eau et faites circuler la vapeur dans l'accessoire pendant quelques minutes pour éliminer le calcium.

NOUS RECOMMANDONS DE PROCÉDER À CETTE OPÉRATION DANS UN ESPACE BIEN AÉRÉ.

Entretien du tampon :

Lavable à la machine à 60 °C (140 °F) / Ne pas utiliser de chlore / Ne pas utiliser d'assouplissant.

Utilice detergente para limpiar los accesorios cuando estén sucios. Lávelos con agua limpia y séquelos con aire.

Para limpiar los depósitos de cal que se acumulan en el interior del tanque de agua:

Agregue 1 a 2 cucharadas de vinagre blanco en el tanque de agua lleno. Cierre la tapa del tanque de agua y agite el contenido. NO ENCIENDA EL LIMPIADOR A VAPOR. Deje que la unidad repose durante unas horas. Vacíe el tanque de agua y enjuáguelo con agua limpia hasta que el agua salga limpia.

Limpieza de accesorios del vaporizador que estén tapados:

Debido al elevado contenido de minerales en el agua de algunas zonas, es posible que se acumule algo de cal en el interior de la punta de la boquilla de chorro. Para limpiarla, le recomendamos el uso de lubricante en aerosol. Rocíe una o dos veces con una pequeña cantidad del lubricante dentro de la punta de la boquilla de chorro. Después de rociar lubricante, llene el vaporizador con agua y haga pasar un chorro de vapor continuo por el accesorio afectado durante varios minutos para eliminar el depósito.

RECOMENDAMOS REALIZAR ESTE PROCEDIMIENTO EN UN LUGAR PROTEGIDO Y VENTILADO.

Cuidado del paño de microfibras:

Lávelo a máquina a 60 °C (140 °F). No utilice blanqueadores ni suavizantes.

TROUBLESHOOTING GUIDE

GUIDE DE DÉPANNAGE

GUÍA DE RESOLUCIÓN DE PROBLEMAS

Problem	Possible Cause	Solution
The unit does not power on	The unit is not plugged in or turned ON	Make sure the unit is plugged into a properly grounded outlet and the switch is ON
Reduced steam or no steam	Water Tank is empty	Fill Water Tank
	Blocked Steam Nozzle	Remove Mop Head and clean the Nozzle
	Lime scale deposit	Follow cleaning procedure to remove lime scale
Steam escapes from connections	Attachment is improperly connected	Turn the unit OFF, allow it to cool down, detach the accessories and reattach them properly
	Debris or obstructions at the connection points	Remove the accessory and check and clean connection points
The cleaning cloth becomes wet	The cloth gets saturated with water	Replace with a new cleaning cloth (optional item) or allow cloth to cool, wring out and reattach.

Problème	Cause possible	Solution
L'appareil ne démarre pas	L'appareil n'est pas branché ou le commutateur d'allumage n'est pas à ON.	Assurez-vous que l'appareil est branché dans une prise d'alimentation et que le bouton est à ON.
Vapeur réduite ou inexistante	Le réservoir d'eau est vide.	Remplir le réservoir d'eau.
	Le bec de vapeur est bloqué.	Retirez la tête de balai et nettoyez la buse.
	Dépôt calcaire	Consultez les instructions de nettoyage pour enlever les dépôts calcaires.
La vapeur s'échappe des connexions	L'accessoire n'est pas branché correctement.	Mettez l'appareil à OFF, laissez-le refroidir, enlevez les accessoires et fixez-les à nouveau convenablement.
	Débris ou obstructions aux connexions.	Enlevez l'accessoire. Vérifiez et nettoyez les points de connexion.
Le tampon devient humide	Le tampon est saturé d'eau.	Remplacez le tampon (article optionnel) ou laissez-le refroidir, essorez-le et remettez-le en place.

Problema	Posible causa	Solución
La unidad no se enciende	La unidad no está enchufada o no está encendida	Asegúrese de que la unidad esté conectada a un tomacorriente correctamente conectado a tierra y que el interruptor esté en la posición de encendido (ON)
Salida de poco o nada de vapor	El tanque de agua está vacío	Llene el tanque de agua
	La Boquilla de vapor está bloqueada	Retire el Cabezal del trapeador y limpie la Boquilla
	Depósitos de sarro	Siga los procedimientos de limpieza para eliminar el sarro
El vapor se escapa por las conexiones	El accesorio no está conectado correctamente	Apague la unidad, permita que se enfríe, desconecte los accesorios y vuélvalos a colocar correctamente
	Hay desperdicios u obstrucciones en los puntos de conexión	Retire el accesorio y verifique y limpie los puntos de conexión
El paño de limpieza se humedece	El paño se satura de agua	Reemplácelo por un paño de limpieza nuevo (artículo opcional) o espere a que el paño se enfríe y luego escúrralo y vuelva a colocarlo.

NOTES:
NOTES:
NOTAS:

NOTES:
NOTES:
NOTAS:

NOTES:
NOTES:
NOTAS:



Distributed and Marketed by :
TV PRODUCTS INDIA PVT. LTD.
CUSTOMER CARE: 022- 6128 9090/91
www.televantage.in

H2OMOPX5 ENG DONLIM R2 120809

MADE IN CHINA